

Wrapping Envelope Finisher 用户指南

使用本机前，务必通读本指南。
请确保存放本指南并在需要时阅读，
因为本指南包含非常重要的信息。

闪彩印王 GD9630

闪彩印王 GD7330

信封封装器

型号: Wrapping Envelope Finisher G10 (E) / Wrapping Envelope Finisher G10 (U)



阅读后，请将本指南放在手边以便随时参考。
“安全注意事项”在补充的“安全信息”中提供。
使用之前，请务必仔细阅读此注意事项。

关于本指南

前言

感谢您购买本机。

本机是一款自动信封封装器，可连接本公司的打印机接收打印内容并对其进行密封。
在使用前或者使用时碰到相关问题时，请阅读本指南并充分利用本产品和指南。

本指南还介绍连接Wrapping Envelope Finisher时的必要信息。若需更多有关与密封邮件创建无关的打印机设置信息，请参见闪彩印王 GD系列打印机的指南。



- 可连接至Wrapping Envelope Finisher的型号为闪彩印王 GD系列（9630 / 7330）中的型号。
- 若要使用本机执行信封装填，必须安装打印机附带的指定打印机驱动程序，并在环境设置中设置连接选项。
- 若要使用本机制作邮件，需要使用邮件创建应用程序制作邮件打印的原始数据。

关于本指南

- (1) 未经理想科学工业株式会社许可，禁止复制本指南的部分或全部内容。
- (2) 理想科学工业株式会社对使用本指南或机器产生的任何后果，恕不承担任何责任。

商标信誉

Microsoft、Windows、和Microsoft Word是Microsoft Corporation在美国及/或其他国家的注册商标或商标。

Ⓜ、RISO、闪彩印王和FORCEJET是理想科学工业株式会社在美国和其他国家的商标或注册商标。
其他公司名称和/或商标分别是各公司的注册商标或商标。

本指南中使用的符号、标记法和画面截图

■ 本指南中使用的符号



表示为安全使用本机需注意的警告事项。



表示应注意或禁止的重要项目。



表示有用或附加的信息。

■ 按键与按钮名称

操作面板上的硬键名称和触摸面板屏或电脑（应用程序）窗口中的按钮/项目名称，均用方括号 [] 标示。

● 操作面板

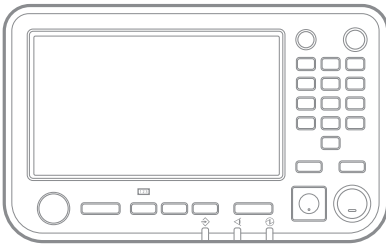

示例：按下[停止]键。

● 触摸面板画面



示例：轻触[密封页数上限设置]。

● 电脑窗口

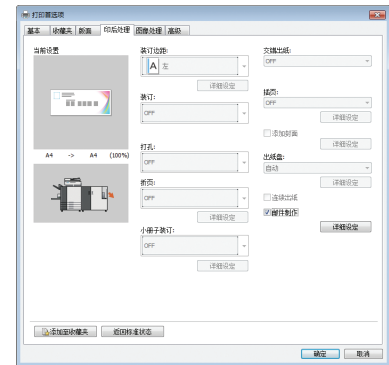

示例：勾选[邮件制作]。

■ 本指南中使用的插图

本指南中包含的屏幕截图和插图因本机型号或使用环境（包括相连的选购设备）而异。

■ 名称参考

- 在本指南中“Wrapping Envelope Form A/B/C”统称为“邮件样式纸张”。

目录

关于本指南	1
本指南中使用的符号、标记法和画面截图	2
安全注意事项	5
警告符号	5
电源插头	5
安装场所	5
电源连接	6
操作	7
使用之前	8
安装场所	8
电源连接	8
所需空间	9
操作	10
可使用的纸张	10
节省邮件样式纸张	13
密封邮件的处理	14
关于使用和处理收纳盒	14
部件名称和功能	15
Wrapping Envelope Finisher的功能	16
信封装填功能	17
信封装填方式	17
邮件样式纸张结构	17
术语	18
“封”的原始数据结构	19
进纸通道	19
制作邮件打印的原始数据	20
可打印区域	22
邮件创建的准备工作	24
电源	24
设备状态	24
装入邮件样式纸张	25
设置邮件出纸导板	28
查看水量	30
第 1 章 邮件制作	1-1
基本操作	1-2
打印机驱动程序设置	1-3



	设置打印机配置	1-3
	[印后处理]选项卡	1-3
	操作邮件创建打印作业	1-7
	在打印过程中更改设置	1-7
	更改等待作业的设置	1-8
	设置邮件创建功能	1-8
	管理员菜单设置	1-10
	信封格式设置指南	1-10
第 2 章	维护	2-1
	对供水罐加水	2-2
	供水	2-2
	故障排除	2-4
	取出卡纸时的注意事项	2-10
第 3 章	附录	3-1
	规格	3-2
	耗材	3-6
	耗材项目	3-6
	索引	3-7

安全注意事项



本章节说明了安全使用本机所需遵守的细则。使用本机前，请务必阅读本节。

警告符号

使用下列警告符号，以正确使用本机及防止人身伤害和财产损坏。请阅读并理解符号的含义，然后阅读本指南。

 警告	表示由于忽视此符号而进行的错误操作可能导致死亡或严重的人身伤害。
 注意	表示由于忽视此符号而进行的错误操作可能导致人身伤害或财产损失。

符号示例

	⊘符号表示一项禁止行为。符号内或符号旁会标注特定的禁止行为。（左图表示禁止拆卸。）
	●符号表示一项强制行为或指示。符号内会标注特定的指示。（左图表示需从插座上拔出电源插头。）

电源插头

- 除了本机以外，打印机以及与打印机相连的选购设备也带有电源插头。



安装场所

注意

- 请将本机置于平坦或稳定的表面上。否则，本机可能倾斜或翻倒，从而导致人身伤害。
- 请勿将本机置于积灰或潮湿的场所。否则，可能发生火灾或触电。

电源连接

警告



- 以额定电压使用本机。使用符合要求的电源。否则，可能发生火灾或触电。
- 请在墙壁的插座附近安装本机，以免在本机和墙壁插座间使用延长线路。如果必须使用延长线路，请将长度控制在 5 m 之内。 否则，可能发生火灾或触电。
- 请勿损坏或改造电源线。在电源线上放置重物、拉扯或强行弯曲电源线可能损坏电源线，从而导致火灾或触电。
- 本产品附带的电源线只可用于本机。请勿在其他电气产品上使用。否则，可能发生火灾或触电。
- 请勿在弄湿双手的情况下插拔电源线。否则，可能发生触电。

注意

- 将插头牢固地连接至作为打印机主机选购件的连接插座，以免连接松动。
- 拔下电源线时，请勿拉扯电源线。否则，可能损坏电源线并发生火灾或触电。拔下电源线时，请务必握住插头。
- 如果本机将长时间不使用（如节假日），出于安全考虑，请从插座上拔下电源线。
- 每年至少一次从插座上拔出电源插头，并清洁插头的插脚及周围区域。灰尘若在此区域积聚，可能导致火灾。

操作

警告

- 请勿在本机上放置盛水容器或金属物品。如果水滴或金属物品掉落在本机内部，则可能发生火灾或触电。
- 请勿移除罩盖。否则，内部的高压部件可能会引起触电。 
- 请勿擅自拆卸或改造本机。否则，可能发生火灾或触电。
- 请勿从任何开口处插入或掉落金属材料或可燃物质至本机内部。否则，可能发生火灾或触电。
- 供水或排水时，请注意不要让水进入本机内部。否则，可能发生火灾或触电。
- 如果有物品掉落机器内部，请立即按住操作面板上的[电源]键，关闭操作电源，然后关闭主电源开关。然后，拔下所有的电源线并请联系您的经销商或授权的服务代表。继续使用可能导致火灾或触电。 
- 如果在本机发出过多的热、烟或者难闻的气味时继续使用本机，可能发生火灾或触电。 

请立即按住操作面板上的[电源]键，关闭操作电源，然后关闭主电源开关。然后，务必拔下所有的电源线，并请联系您的经销商或授权的服务代表。

注意

- 请勿将手指或其他物件插入邮件堆叠器周围的缝隙中。否则可能会造成人身伤害。
- 在执行打印机内部维护（如取出卡纸）时，请注意凸出部件和金属端子。否则可能会造成人身伤害。
- 打印机内部可能会带有墨水区域。请注意勿使墨水沾到手上或衣服上。如果墨水意外地沾到手上，请尽快用洗涤剂洗手。
- 移动本机时，请联系您的经销商或授权的服务代表。如果尝试强行移动本机，则本机可能会翻倒，从而导致人身伤害。

使用之前

本节说明了使用本机前必须遵守的注意事项。

安装场所

请遵守下列注意事项。

- 交货时，经销商会帮助您为本机确定一个合适的安装场所。
- 移动本机时，请联系您的服务代表。
- 请避免在下列场所安装本机。否则，可能发生错误操作、故障或事故。
 - 避开直接暴露于阳光或过度照明的场所，如靠近窗口
(若无法避免，请安装窗帘来遮住窗口。)
 - 温度会发生剧变的场所
 - 过度炎热且潮湿或寒冷且干燥的场所
 - 靠近火源或热源的场所
 - 直接暴露于空调的冷气或加热器的暖气以及热辐射的场所
 - 透气或通风不良的场所
 - 积灰的场所
 - 振动过强的场所
- 在水平度符合下列指定范围内的场所安装本机。
安装水平度：2度或以下
- 在下列环境条件下操作本机。
温度范围：15°C - 30°C
湿度范围：40% - 70% RH（无冷凝）

电源连接

请遵守下列注意事项。

- 将插头牢固地连接至作为打印机主机选购件的连接插座，以免连接松动。
- 在插座附近安装本机。
- 本机的电源开关处于开启状态下，本机的电源将与打印机的电源一起开启和关闭。

所需空间

■ 打印机和Wrapping Envelope Finisher
为操作、更换耗材和维护提供足够的空间。

· 从前面看时

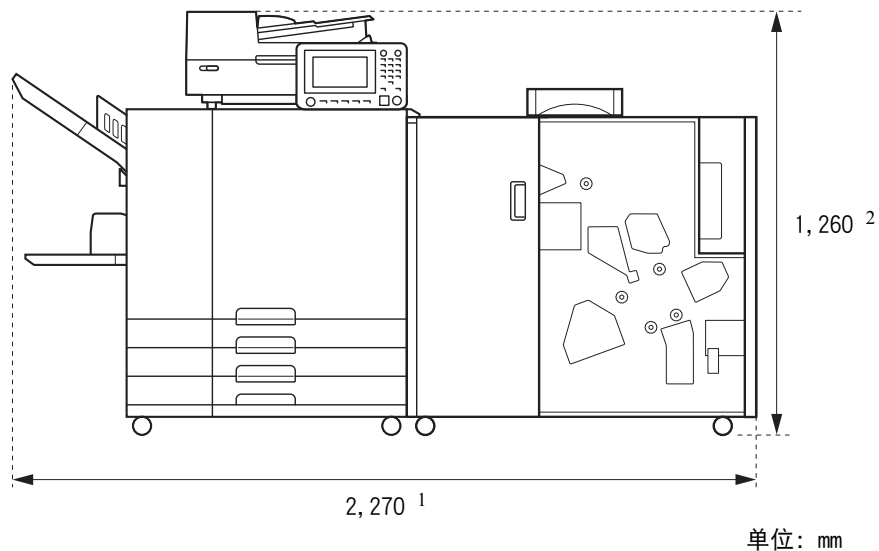

· 从侧面看时

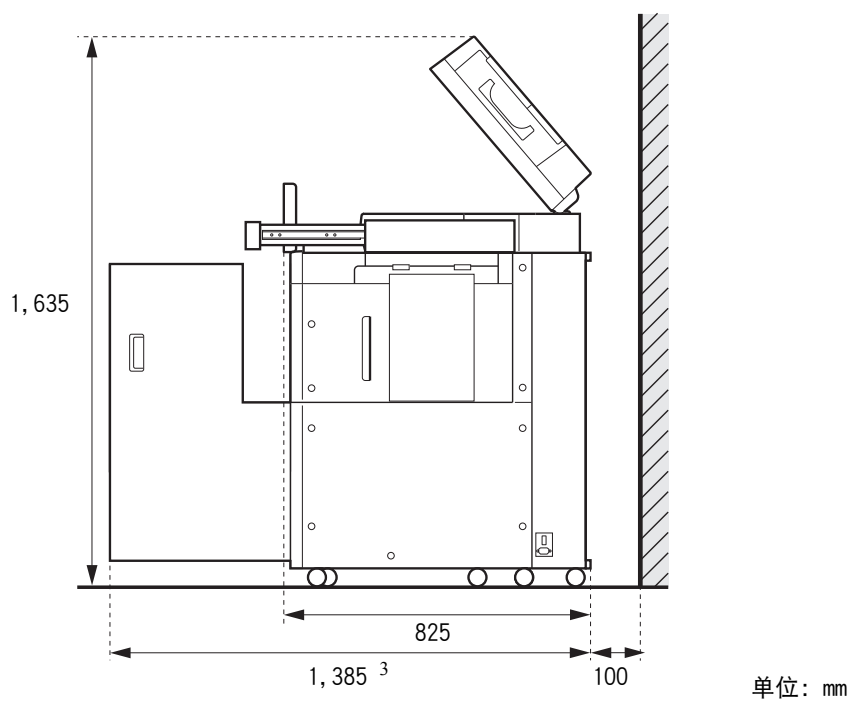

尺寸因所使用的选购件设备而异。

1 宽度	打印机和Wrapping Envelope Finisher	2,270 mm
	+ 扫描仪（使用扫描仪台时）	2,270 mm
	+ 交错装订托盘	2,490 mm
	+ 大容量进纸机	2,615 mm
2 高度	无选配件（处于操作面板以90度直立的状态）	1,160 mm
	打印机、Wrapping Envelope Finisher和扫描仪（使用特定扫描仪台时）	1,260 mm
	打印机、Wrapping Envelope Finisher和交错装订托盘	1,345 mm
3 深度	无选配件（处于操作面板以90度直立的状态）	1,280 mm
	+扫描仪（当使用扫描仪台时，处于操作面板以90度直立的状态）	1,385 mm
	+大容量进纸机（处于操作面板以90度直立的状态）	1,280 mm

操作

- 请勿在操作期间使用主电源开关来关闭打印机或本机，或者拔出本机的电源插头。
- 请勿在操作期间打开任何罩盖。
- 请勿移动机器。
- 机器包含精密组件和移动部件。因此，请勿执行指南中未说明的操作。
- 请勿在机器上放置重物或强烈撞击机器。
- 轻轻地开关罩盖。
- 关闭打印机操作面板上的[电源]键，然后关闭主电源并重新打开。

可使用的纸张

若要使用本机制作邮件，需要邮件样式纸张和插入的密封物。

若要使用本机邮件创建，请使用RISO生产的专用邮件样式纸张。本指南介绍使用RISO生产的邮件样式纸张的操作步骤。



- 本指南介绍使用RISO生产的邮件样式纸张的操作步骤。
- 若需更多有关可用纸张的信息，请参见闪彩印王 GD系列打印机的指南。

RISO生产的邮件样式纸张

可装入的RISO生产的邮件样式纸张类型和尺寸如下。

支持的型号	Wrapping Envelope Finisher G10 (E)		Wrapping Envelope Finisher G10 (U)	
邮件样式纸张类型	Wrapping Envelope Form A	Wrapping Envelope Form B	Wrapping Envelope Form C	
尺寸	233 mm × 296 mm	233 mm × 391 mm	243 mm × 296 mm	
纸张重量	大约 7.1 g/张	大约 9.3 g/张	大约 7.4 g/张	
纸张翘曲度	5 mm或以下			
成品尺寸	233 mm × 110 mm	233 mm × 158 mm	243 mm × 110 mm	
最大装载容量	进纸盘：最高至50 mm 标准进纸盘：最高至110 mm 大容量进纸机（选购）：最高至440 mm			
密封物数量* (当大小为A4/B5/ Letter时)	取决于所使用纸张的重量。 46 g/m ² - 59 g/m ² : 约6张或以下 60 g/m ² - 80 g/m ² : 约5张或以下 81 g/m ² - 100 g/m ² : 约4张或以下 101 g/m ² - 120 g/m ² : 约3张或以下			
密封物数量* (当大小为Legal时)	取决于所使用纸张的重量。 46 g/m ² - 59 g/m ² : 约4张或以下 60 g/m ² - 80 g/m ² : 约3张或以下 81 g/m ² - 100 g/m ² : 约2张或以下 101 g/m ² - 120 g/m ² : 约1张			
密封物纸的大小	A4 (210 mm × 297 mm), B5 (182 mm × 257 mm)	A4 (210 mm × 297 mm)	Letter	Legal
密封物纸的折数	内3折	对折	内3折	4折

* 密封物纸的折数由邮件样式纸张大小和密封物纸大小两者组合自动决定。



- 必须事先在[密封页数上限设置]中设置密封物数量。务必确保设置的密封物数量不超过上述限制。如果未正确设置，则密封物可能会超出数量限制并造成卡纸。此外，设置不当将使信封更厚，导致信封在递送期间或密封后不久即开口。（第1-8页“密封页数上限设置”）
- 根据附件纸张的类型或打印条件而定，即使附件数量未超过上述限制，也可能发生卡纸。对于邮件打印，请通过预先制作一份邮件样本来确保不会出现卡纸。（第1-5页“第1封样张打印”，第1-9页“样张确认打印”）

附件纸张

可设置的附件纸张的类型和大小如下所示。

支持的型号	Wrapping Envelope Finisher G10 (E)	Wrapping Envelope Finisher G10 (U)
邮件样式纸张类型	普通纸、再生纸	
尺寸	B5 (182 mm × 257 mm) A4 (210 mm × 297 mm)	Letter, Legal
纸张折叠 (非混合大小)	B5 (182 mm × 257 mm): 内3折 A4 (210 mm × 297 mm): 对折、内3折	Letter: 内3折 Legal: 4折
纸张重量	进纸盘: 52 g/m ² - 104 g/m ² 标准进纸盘: 46 g/m ² - 120 g/m ² 大容量进纸机 (选购): 46 g/m ² 至 120 g/m ²	
纸张翘曲度	3 mm或以下	
最大装载容量	进纸盘: 最高至50 mm 标准进纸盘: 最高至110 mm 大容量进纸机 (选购): 最高至440 mm	

节省邮件样式纸张

- 请保持使用环境和存放温度，并尽快使用，注意生产日期。
- 建议在打开收缩包装后立即用完所有邮件样式纸张以保持胶合强度。如果留有一些信封未经使用，请务必将★标记面朝上存放在收纳盒中，并在一个月内用完。
- 请勿暴露邮件样式纸张。由于温度、湿度、紫外线、氧气、臭氧、灰尘或其他原因，邮件样式纸张可能会变形，胶合强度可能会下降，导致邮件样式纸张无法使用。
- 避免放置在受到阳光直射、高温和高湿度的场所，请在15至30℃的温度范围和40至70%的湿度范围内存放和使用邮件样式纸张。如果在15℃或更低的温度下使用邮件样式纸张，再湿性胶水的强度可能会下降，导致封口的信封开口。如果在70%或更高的湿度下使用邮件样式纸张，纸张可能会黏在一起，导致双片进纸。
- 请在远离热源且不会暴露于空调机或空气净化器吹风的地方存放和使用邮件样式纸张。
- 打开邮件样式纸张包装盒后，务必关闭盒盖并存放在不受阳光直射的地方。

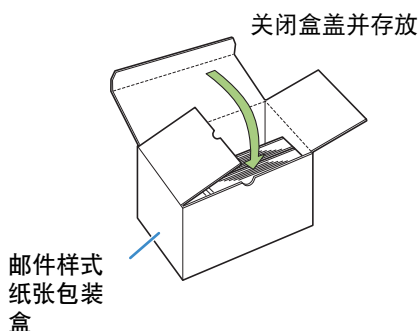

- 请将收缩包装未打开的邮件样式纸张存放在盒内。

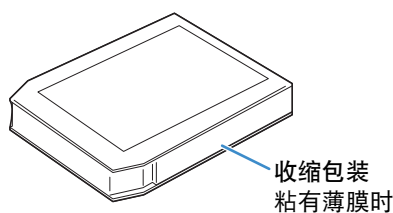

- 若要暂停封口过程两小时或以上，请从打印机取出邮件样式纸张并将其存放在收纳盒中。

密封邮件的处理

- 将通过本机封口的信封（邮件）留在暴露于直射阳光的地方可能会导致信封开口。请即刻邮寄信封。邮寄前，务必先检查封口状态。
- 用Wrapping Envelope Finisher打印和插入保密信息时，请小心使用。理想科学工业株式会社对由于密封黏合剂脱落而打开的邮件概不负责。
- 请在假定邮件被送至目的地时就会打开的场合使用。

关于使用和处理收纳盒

- 在不会暴露于直射阳光的地方使用收纳盒。
- 如果使用存放在收纳盒中的邮件样式纸张，请用最上面的纸张创建样本。等待足够的时间，让信封的折口晾干，并确认压敏胶水和再湿性胶水的密封状态，然后再使用其余邮件样式纸张。如果样本未完全封口，说明胶合强度已下降。请勿使用其余邮件样式纸张。
- 若要正确管理收缩包装打开的日期，请注意不要将不同日期打开的纸张混放在收纳盒中。

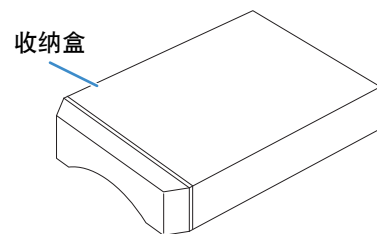

部件名称和功能

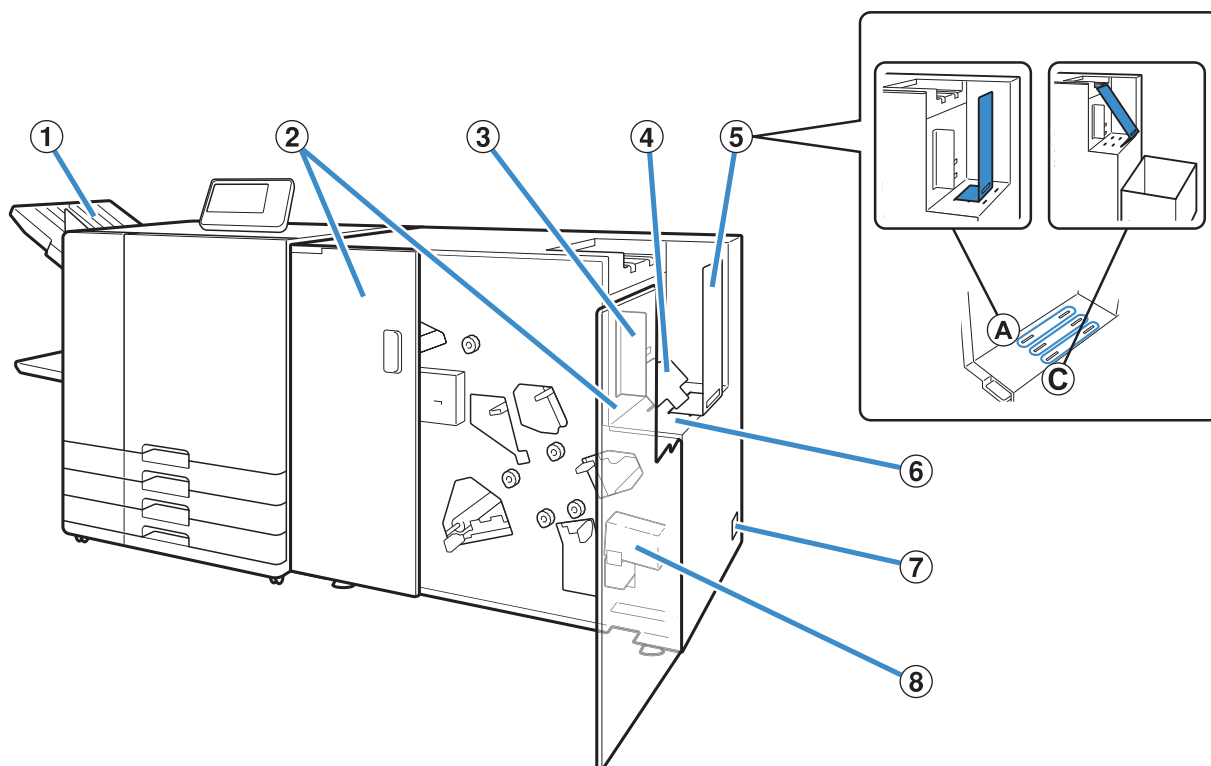

① 面朝下出纸盘
退出邮件创建以外的作业。

② 前盖
卡纸时，或者对供水罐加水时打开。

③ 邮件出纸导板（侧面）
防止损坏退出的邮件。
设置为比邮件长度稍宽。

④ 底板
如果密封物数量较少，且装载条件较差，请将其设置为倾斜位置。

⑤ 邮件出纸导板（末端）
根据邮件样式纸张类型将此导板插入到特定位置。
可装入约110封邮件，每封信为一张内3折密封物。
当固定在“C”位置并倾斜放置时，可连续退出邮件。
请在本机旁边放置一个普通盒子。

⑥ 邮件堆叠器
封好的邮件从此处退出。

⑦ 主电源开关
开启主电源开关时，本机的电源将与打印机的电源一起开启和关闭。

⑧ 供水罐
用于粘住邮件样式纸张的再湿性胶水。

Wrapping Envelope Finisher的功能

本机是一款带有自动倾斜信封装入系统的邮件创建包装整理器。

借助打印机的高效打印能力，Wrapping Envelope Finisher可支持封的各种输出¹。

从打印到装填信封的一系列自动操作，有助于您避免手动操作时的错误（插入错误、遗漏等）。此外，通过自动折叠密封物、装填并密封信封，提高了操作效率，降低了成本，同时还缩短了工作时间并提高了精确度。

可根据发送目的地更改每封信中包含的文档数²。

这样，可根据每个客户度身定制各种邮件，如直邮广告、发票、结算单、活动通知及广告宣传单等。

- 1 封：在本指南中，“封”指的是邮件的单位。（第18页“封”）
- 2 若要制作邮件打印的原始数据，需要使用邮件创建应用程序。规格可能会由于所使用的邮件创建应用程序而有所不同。



系统配置

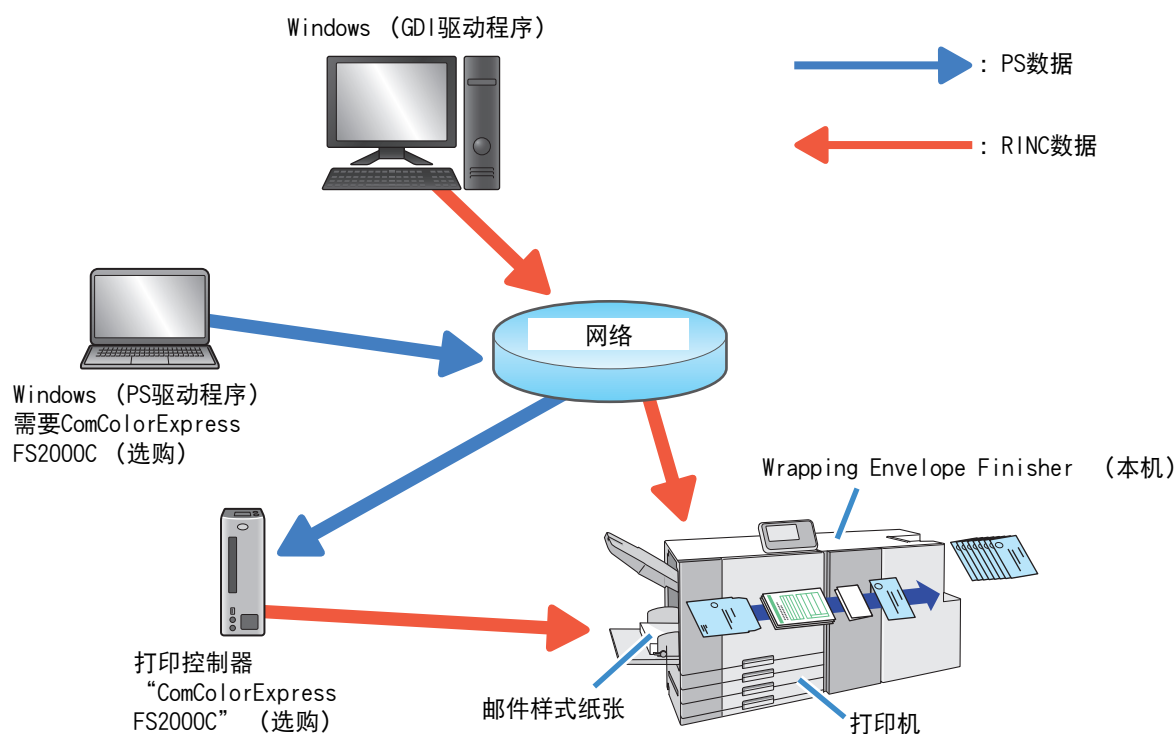

信封装填功能

本章节介绍本机的装填方式、术语及结构。

信封装填方式

在使用本机制作邮件时，请使用专用的邮件样式纸张。

邮件样式纸张上涂有压敏胶水和再湿性胶水。通过将密封物装入邮件样式纸张、折叠并密封，即可完成邮件。

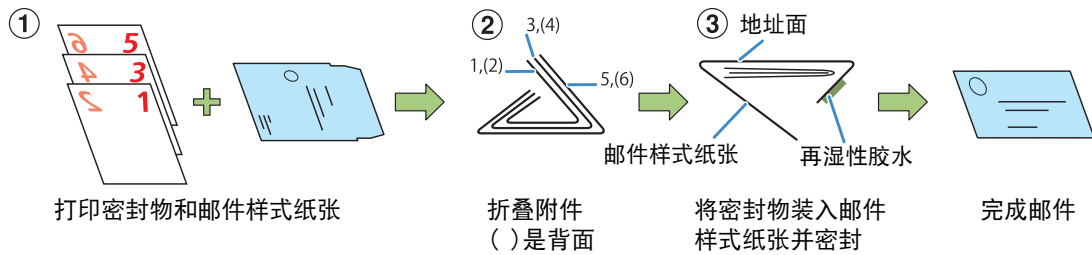

根据通知或广告等用途而定，这些内容可以在打印正面而减少浪费。

由于背面上已经打印了特殊图案，信封内可以放心装入带有个人信息的密封物，如发票和工资单等。

- 密封物（单面打印）+ 邮件样式纸张
示例）发票等
- 密封物（双面打印）+ 邮件样式纸张
示例）工资单等
- 仅限邮件样式纸张
示例）销售指南等

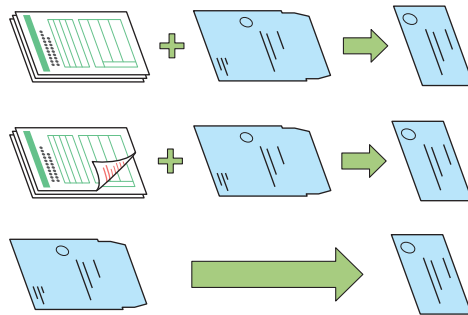

邮件样式纸张结构

邮件样式纸张折叠两次即做成一个信封。

邮件样式纸张的正面和背面带有不同标记。在将邮件样式纸张装入打印机时，请通过查看正面和背面的标记以及信封口方向确认是否正确装入邮件样式纸张。

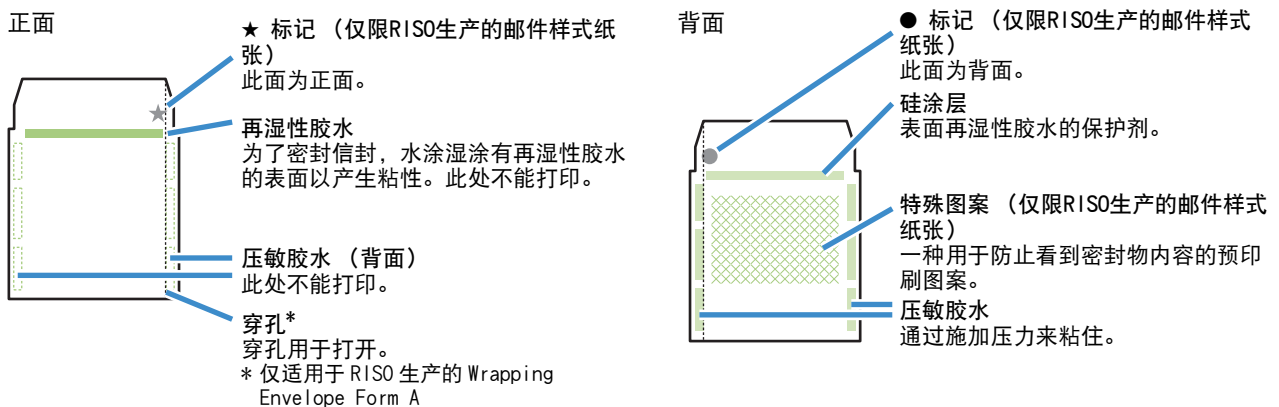

术语

■ 封和作业

为了说明如何使用本机制作邮件，对“封”和“作业”作如下定义。
按照以下规则制作原始数据。未按照以下规则制作的原始数据将无法打印。

■ 封

邮件的单位。在某些应用程序中，其被称为“记录”。
一封邮件由密封物和邮件样式纸张组成。

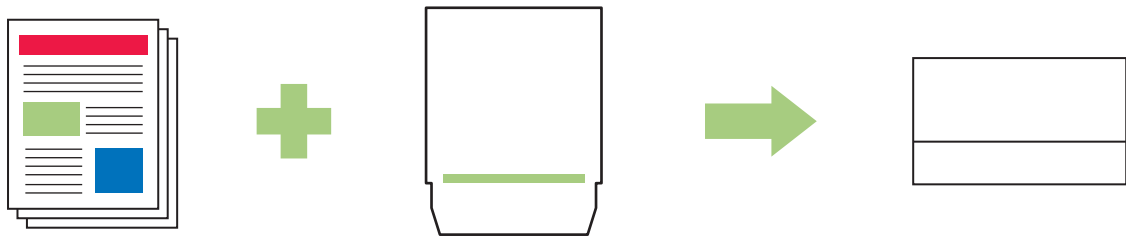

：附件

- 以B5或A4大小（Letter大小或Legal大小）制作的页面为密封物。
- 当本机内没有密封物时，每封邮件可装入一张密封物直至“密封页数上限设置”（第1-8页）中设置的密封物数。
- 密封物可采用单面打印或双面打印。如果在原始数据中存在奇数页时使用双面打印，附件的最后一页将为空白。



：邮件样式纸张

- 事先注册邮件样式纸张的大小。采用注册的大小制作的页面即作为邮件样式纸张的原始数据。
- 每封邮件对应一张邮件样式纸张。

■ 一项作业

指的是一封“封”的数据集。

当未满足以下任意一个条件时，将无法打印“作业”。

纸张大小：一个作业中所有封的邮件样式纸张都是相同大小。一个作业中的密封物也采用相同大小。不能混用不同大小的密封物。

“封”的原始数据结构

若要使用本机制作邮件，请先制作原始数据结构，使密封物在邮件样式纸张之前。原始附件和信封格式应以不同的大小创建。

如果数据结构不正确，则无法打印邮件。

关于更多信息，请参阅邮件创建应用程序的说明指南。

■ 仅邮件样式纸张（无密封物）：

取消[邮件制作]中[装入]的勾选。作业中的邮件样式纸张数据均采用相同大小。

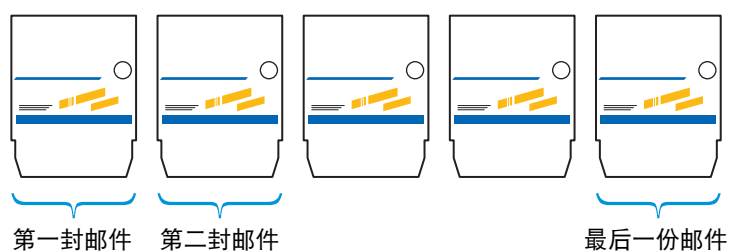

■ 密封物数据 + 邮件样式纸张数据

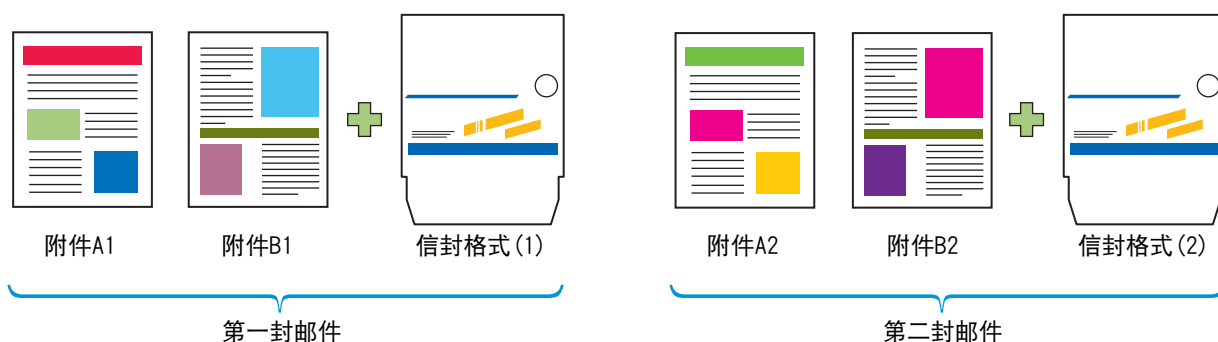

进纸通道

Wrapping Envelope Finisher如下所示送入信封格式和附件。

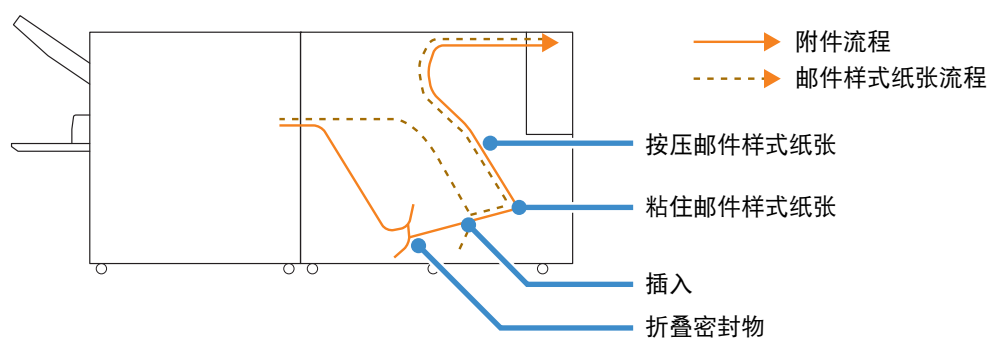

制作邮件打印的原始数据

信封格式的数据大小

当只打印邮件样式纸张（无密封物）时，一项作业中所有邮件样式纸张数据都采用相同的大小。若要双面打印，请准备好每封邮件的正背面原始数据，先打印正面再打印背面。

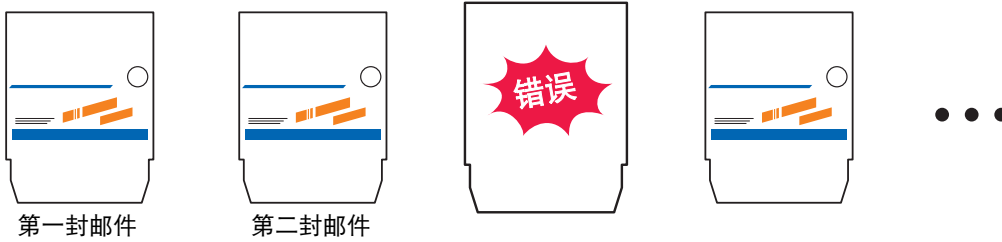

地址面的版式

邮件样式纸张地址面的版式因邮件创建应用程序而异。关于更多信息，请参阅邮件创建应用程序的说明指南。

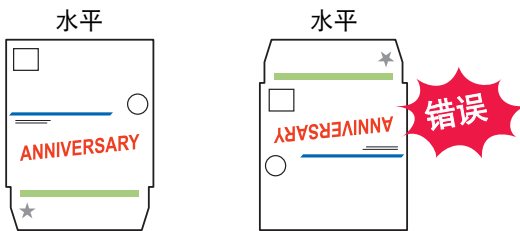

设计信封格式时，请让背面朝上，并且湿性胶水部分朝下。

附件和信封格式的组合

通过邮件创建应用程序打开密封物和邮件样式纸张的原始数据，以制作用于邮件打印的原始数据。

- 指定密封物原始数据和邮件样式纸张原始数据，使其相互配对。
- 准备一页或多页密封物数据。

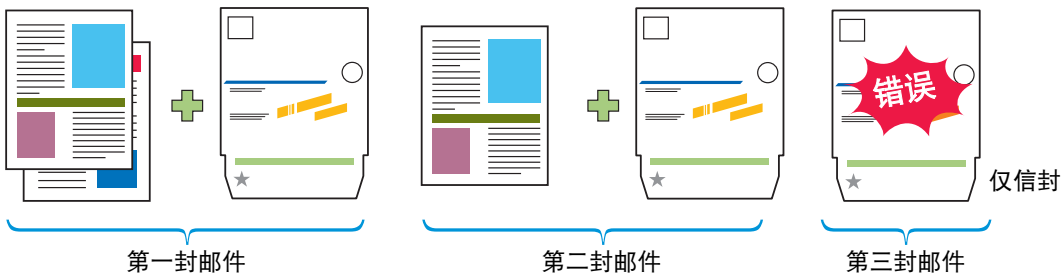

原始数据的顺序

密封物和邮件样式纸张的原始数据采用从第一页开始升序排列。打印双面密封物时，正面为第1页，背面为第2页。

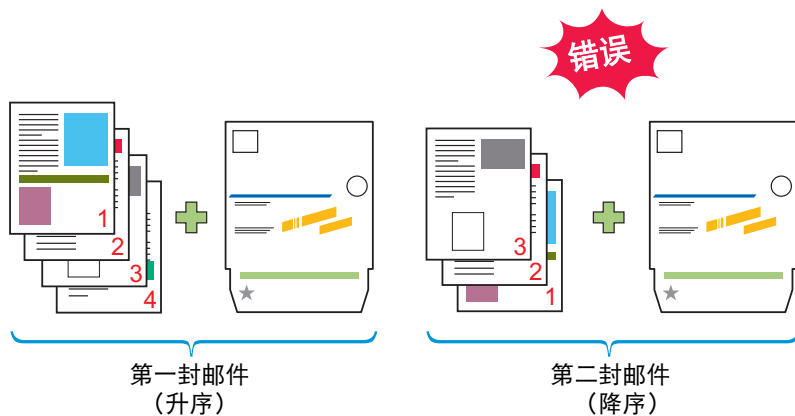

可打印区域

邮件样式纸张的版面

根据所使用邮件创建应用程序中的地址读取方向，制作邮件样式纸张正面的版面。此外，可打印的邮件样式纸张区域是有限制的。

例如，在制作邮件之前，制作一份样本并将其与邮件样式纸张对齐以查看方向和打印位置。

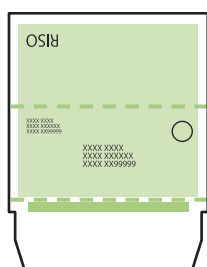

可打印区域

制作垂直原始数据。

将邮件样式纸张折叠成邮件样式纸张时，请将邮件样式纸张背面朝上平铺，再湿性胶水部分朝下。背面上的字符颠倒。

附件版式

纸张边缘的某些区域可能无法进行打印，这与原稿的尺寸无关。纸张边缘的留白（无法打印区域）大小因机型而异。

页边留白的范围为1 mm至3 mm。

关于更多信息，请参阅闪彩印王 GD系列打印机的指南。

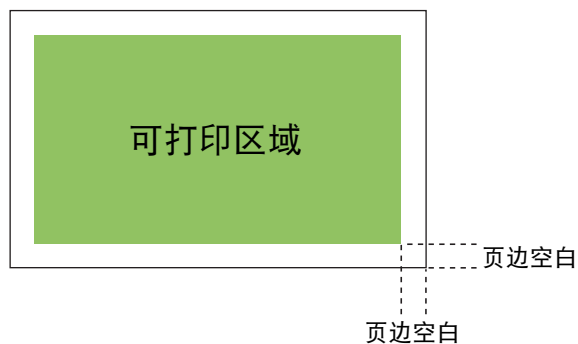

信封格式的可打印区域

可打印的区域因您所使用的邮件样式纸张类型而异。可打印区域如下所示。

- 可打印区域
- 再湿性胶水部分
- ⋯ 穿孔*
- 穿孔用于打开。
- * 仅适用于 RISO 生产的 Wrapping Envelope Form A

邮件样式纸张类型	正面
RISO生产的Wrapping Envelope Form A	<p>Diagram showing dimensions for Wrapping Envelope Form A: 10.5 mm (left margin), 212 mm (width), 10.5 mm (right margin), 3 mm (top margin), 217 mm (height), and a perforation at the bottom.</p>
RISO生产的Wrapping Envelope Form B	<p>Diagram showing dimensions for Wrapping Envelope Form B: 10.5 mm (left margin), 212 mm (width), 10.5 mm (right margin), 3 mm (top margin), 311 mm (height), and a perforation at the bottom.</p>
RISO生产的Wrapping Envelope Form C	<p>Diagram showing dimensions for Wrapping Envelope Form C: 10.5 mm (left margin), 222 mm (width), 10.5 mm (right margin), 3 mm (top margin), 217 mm (height), and a perforation at the bottom.</p>



- 即使按照错误方向装入了邮件样式纸张，打印也不会停止。此外，如果未正确设置方向，可打印区域将发生位移，从而可能造成打印图像超出邮件样式纸张范围，弄脏传输辊。在打印之前，请检查邮件样式纸张方向。
- 如果未正确设置邮件样式纸张的正面和背面，将无法使用胶贴。
- 请勿打印到再湿性胶水部分或压敏胶水部分。打印到粘性部分将造成粘性不良。

邮件创建的准备工作

在制作邮件之前，请使Wrapping Envelope Finisher准备就绪。



- 当Wrapping Envelope Finisher的主电源开关处于关闭状态时，即使发送邮件制作作业，Wrapping Envelope Finisher的电源也不会自动打开。请在使用前手动开启主电源开关。

电源

本机的主电源开关位于右侧底部。开启主电源开关时，本机的电源将与打印机的电源一起开启和关闭。

开启电源

- 1 确认打印机的操作电源已关闭。
当操作电源关闭时，打印机操作面板上的[电源]键将不会点亮。
使打印机的主电源保持开启。
- 2 开启Wrapping Envelope Finisher的主电源开关。

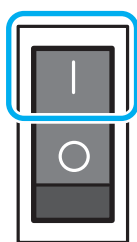

- 3 按打印机操作面板上的[电源]键。

关闭电源

- 1 确认打印机的操作电源已关闭。
使打印机的主电源保持开启。
- 2 关闭Wrapping Envelope Finisher的主电源开关。

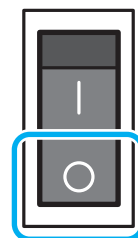

- Wrapping Envelope Finisher的主电源处于关闭状态时，无法在打印机上使用Wrapping Envelope Finisher的功能。此外，操作面板和RIS0 Console上也将不显示Wrapping Envelope Finisher的功能和图示。

设备状态

确认Wrapping Envelope Finisher和打印机的状态。若要创建邮件，Wrapping Envelope Finisher的电源必须为打开状态。

装入邮件样式纸张

将邮件样式纸张装入打印机的进纸盘和标准进纸盘。

- 若需更多有关密封物纸的信息，请参见闪彩印王 GD系列打印机的指南。
- 邮件样式纸张上带有粘性涂层。根据存放环境而定，邮件样式纸张可能会粘在一起，并在装入本机时出现两张同时送入的情况。使用前，将邮件样式纸张充分扇开。
- 装入大容量进纸机（选配）时，请采用与装入标准进纸盘时一样的方向装入。关于更多信息，请参阅闪彩印王 GD系列打印机的指南。
- 根据打印机驱动程序[双面打印（附件）]而定，邮件样式纸张的方向设置也有所不同。如果未正确装入邮件样式纸张，传输辊可能会弄脏。此外，也有可能无法密封邮件样式纸张。

装入进纸盘

1 向前拉出盘。

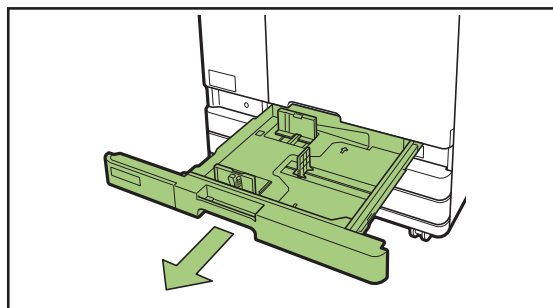

2 捏住围栏杆的同时，向远方拉动直到纸盘停止以扩大围栏。

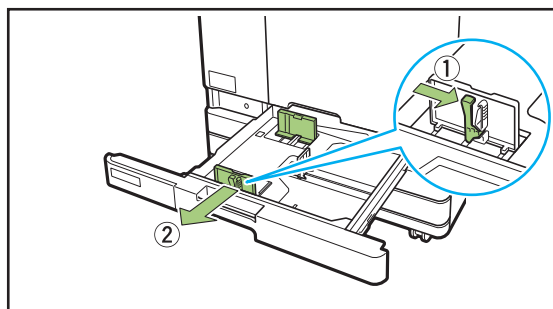

3 展开挡块。

从两边握住挡块，向外拉。

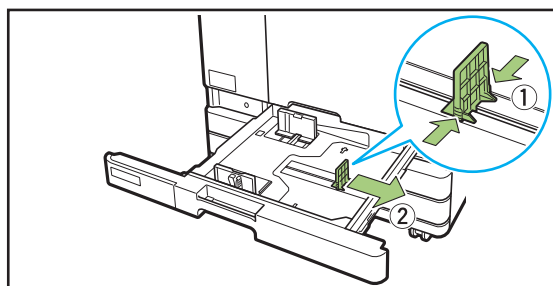

4 装入邮件样式纸张。

查看邮件样式纸张正面和背面的标记以及信封口的方向，放入时不要超过标贴上的高度上限。

放入邮件样式纸张时要避免其边缘碰到导板并被弯折。

■ 密封物的单面打印

将邮件样式纸张面朝下放置，信封口位于进纸盘的左手侧。

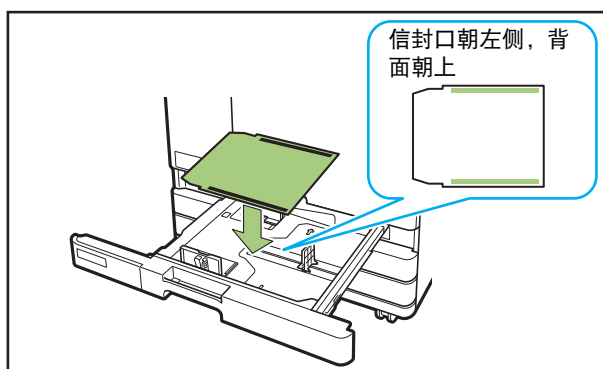

■ 密封物的双面打印

将邮件样式纸张面朝上放置，信封口位于进纸盘的右手侧。

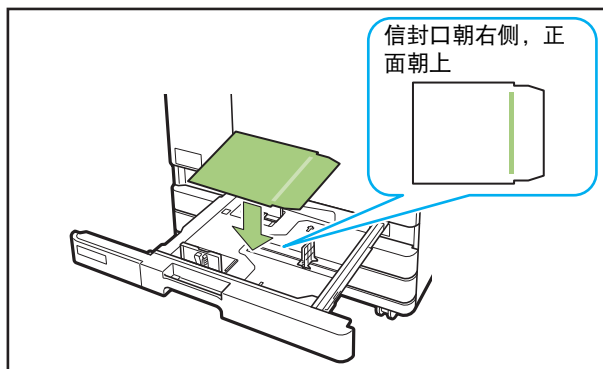

5 向着信封格式的边缘移动导板和挡块并顶住。

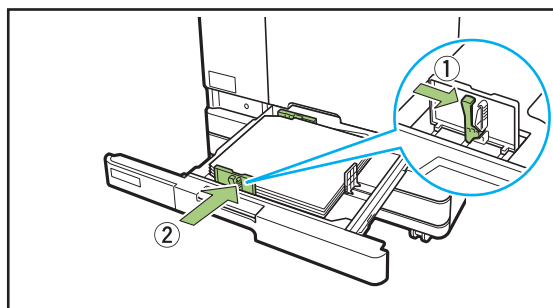

! 机器根据挡板位置决定纸张尺寸。确保向着纸张边缘对齐端部挡板。

6 将纸盘放回到单元内。

7 在操作面板上更改进纸盘设置。

从[用纸选择]中选择装入邮件样式纸张的纸盘，然后更改纸盘设置（纸张大小和类型）。关于更多信息，请参阅闪彩印王 GD系列打印机的指南。

! 对装入了邮件样式纸张的纸盘设置以下项目。

- [输出纸张尺寸]
设置装入纸盘的邮件样式纸张纸张大小。
- [纸张类型]
喷墨纸

装入标准进纸盘

1 打开标准进纸盘，直到其停止。

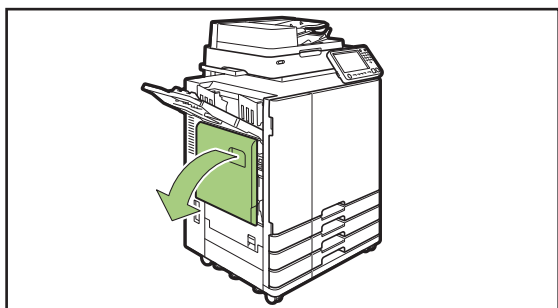

2 展开导板。

设置进纸导板杆（位于两边的两个位置上）以解锁导板、滑动导板。

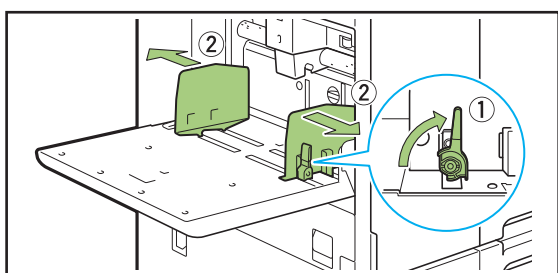

3 装入邮件样式纸张。

■ 密封物的单面打印

将邮件样式纸张面朝上装入，信封口位于标准进纸盘的右侧（搓纸轮侧）。

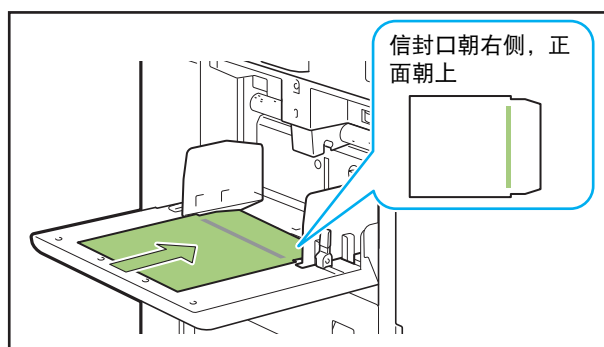

■ 密封物的双面打印

将邮件样式纸张面朝下放置，信封口位于标准进纸盘的左侧。

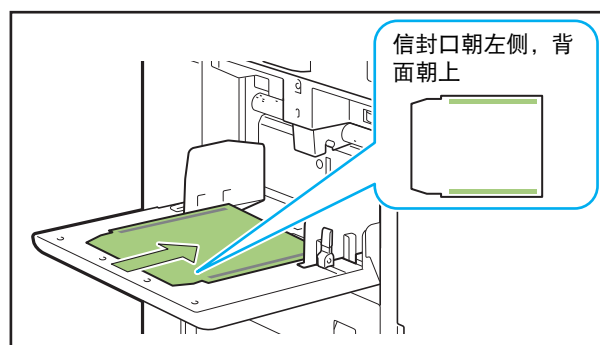

4 向着邮件样式纸张边缘移动导板并顶住，推动此杆锁住。

滑动导板使其适合邮件样式纸张的宽度，并锁定进纸导板杆，将导板固定到位。

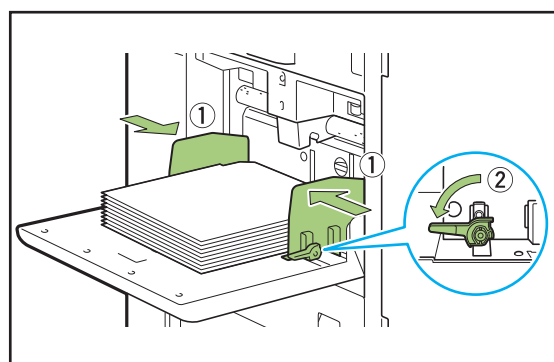

5 将进纸压力调节杆设置到“标准”。

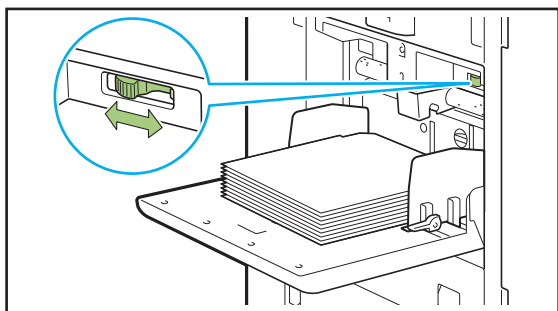

6 在操作面板上更改进纸盘设置。

从[用纸选择]中选择装入邮件样式纸张的纸盘，然后更改纸盘设置（纸张大小和类型）。关于更多信息，请参阅闪彩印王 GD系列打印机的指南。



- 对装入了邮件样式纸张的纸盘设置以下项目。
 - [输出纸张尺寸]
设置装入纸盘的邮件样式纸张纸张大小。
 - [纸张类型]
喷墨纸

设置邮件出纸导板

设置本机的邮件出纸导板。
可根据要制作的邮件量更改导板位置（角度）。

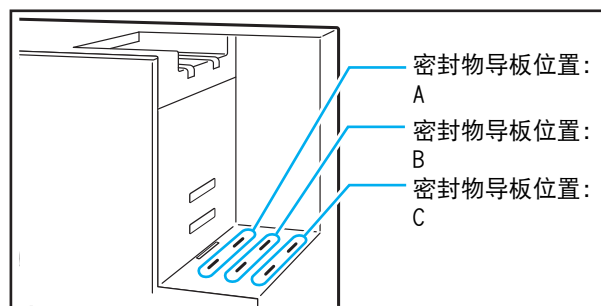

■ 堆叠输出

退出的邮件垂直堆叠。
当邮件堆叠器中的邮件已满时，打印将停止。取出邮件并按下打印机上的[启动]键继续打印。

1 设置邮件出纸导板（末端）。

根据邮件样式纸张类型（大小）将邮件出纸导板插入到特定位置。

（位置A）：使用RISO生产的Wrapping Envelope Form A或C时

（位置B）：使用RISO生产的Wrapping Envelope Form B时

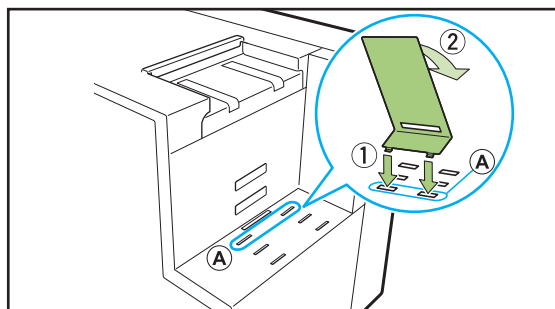

2 设置底板。

将底板的凸舌侧挂入邮件堆叠器侧面的孔（中间孔）中，将另外一侧放在邮件出纸导板（末端）上。根据邮件量更改放置的位置。

（最低位置）：用于大量密封物

（最高位置）：用于1-2页密封物

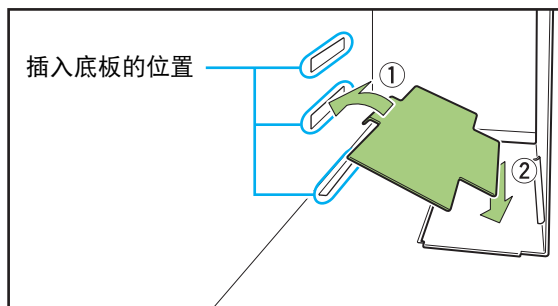

3 设置邮件出纸导板（侧面）。

设置到比邮件样式纸张长度稍宽位置。

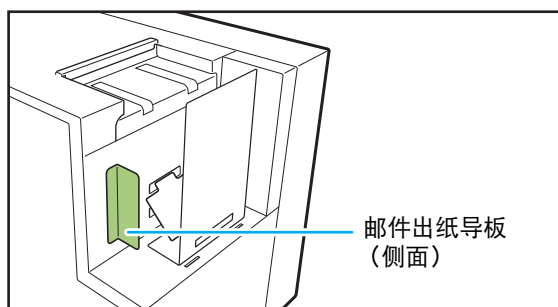

自由输出

邮件直接退出到普通纸盒中（纸板箱等）。

1 倾斜设置邮件出纸导板（末端）。

插入位置“C”并倾斜放置。

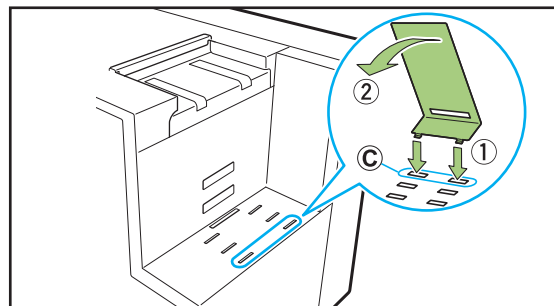

2 放置纸盒。

在本机旁边直接放置普通纸盒，打开盖子。

退出的邮件将沿着邮件出纸导板（末端）滑入盒内。

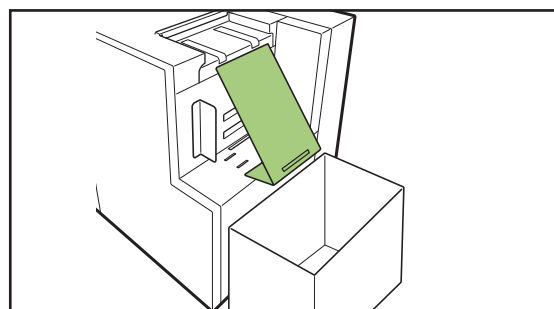

· RISO Console可用于远程查看本机邮件出纸导板（末端）的状态。若需更多有关如何启动RISO Console以及登录步骤等信息，请参见闪彩印王 GD系列打印机的指南。

查看水量

水用于涂湿邮件样式纸张再湿性胶水部分。使用前，请确认供水罐中的水量充足。

若需更多有关如何为供水罐加水的信息，请参见“对供水罐加水”（第2-2页）。



- 显示缺水信息后再供水，或长时间未使用本机后，请注意：水渗透到湿垫可能需要几分钟时间。
- 在运行过程中水位较低时，打印机操作面板上将显示出错信息。请按照画面上的说明对供水罐注水。

本章节介绍邮件制作的操作和设置项目、邮件制作作业的操作以及管理员菜单设置。

基本操作 第1-2页

本章节介绍邮件制作的流程。

打印机驱动程序设置 第1-3页

本章节介绍打印机驱动程序的项目。

操作邮件创建打印作业 第1-7页

本章节介绍如何暂停和更改邮件制作作业的设置。

管理员菜单设置 第1-10页

本章节介绍管理员菜单中与邮件创建打印相关的设置。



基本操作

用于邮件打印的原始数据可从电脑打印出来，然后通过Wrapping Envelope Finisher装入邮件样式纸张。



- 有关邮件创建应用程序的操作和支持的文件，请参见您所使用应用程序的说明指南。
- 本指南只介绍制作邮件的设置。若需更多有关打印机驱动程序的安装说明、邮件打印原始数据的传输方式，以及各种打印机设置信息的信息，请参见闪彩印王 GD系列打印机的指南。
- 也可以通过选购的打印控制器发送邮件创建作业。详细信息，请参见打印控制器（ComColorExpress FS2000C）的用户指南。

1 使用任意邮件创建应用程序制作原始数据。

2 显示打印机驱动程序画面。

3 勾选[打印机名称]，然后单击[属性]或[详细信息]。

上面的按钮名称可能会因应用程序而异。

4 勾选[邮件制作]。

在[印后处理]选项卡中勾选[邮件制作]。勾选后，[详细设定]即被启用。（第1-4页“邮件制作”）

5 如有需要，进行设置。

有关打印机驱动程序中可设置的项目，请参见“打印机驱动程序设置”（第1-3页）。



- 在可打印区域中制作原始数据。（第22页“可打印区域”）

6 单击[确定]。

画面返回到打印机对话框。



- 如果已选择了打印对话框中的[有序]复选框，请取消勾选。如果不取消勾选，则会将指定的份数作为传送次数，将数据从电脑发送到本机。
- 根据使用的应用程序，如果存在用于配置“作业/作业切换”功能的项目，请选择要打印的作业。如果未进行此选择，将无法执行信封制作操作。

7 准备打印机。

使打印机和本机准备就绪。

关于更多信息，请参阅“邮件创建的准备作业”（第24页）。

8 单击[打印]或[确定]。

开始制作邮件。



- 当在[管理员菜单]中将[信封格式设置指南]设置为[确定]时，在打印邮件创建作业之前将显示提示信息。
- 在打印邮件创建打印作业中的第一封和最后一封邮件之前，会显示第1封样张打印的确认信息。

打印机驱动程序设置

以下部分介绍发送邮件创建作业时打印机驱动程序画面的设置。



- 显示的设置项目会因所选项目或管理员进行的设置而异。
- 如果未安装设置所需的选购设备，则不会显示该设置项目。

设置打印机配置

首次使用打印机驱动程序或者将选购设备添加到打印机时，请设置打印机配置。

1 显示[环境]选项卡。

通过在[开始]菜单下的[设备和打印机]中右键点击正在使用的打印机后再打开[打印机属性]，显示[环境]选项卡。

2 单击[获得打印机信息]。

可从打印机自动获取选配的设置信息。从本机获取的信息显示在[打印机配置]中。



- 若要手动设置打印机，请选择[整理器/出纸单元] - [Wrapping Envelope Finisher]。

3 如果需要，单击[自定义纸张输入]。

最多可以注册99个与不规则尺寸纸张对应的项目。

若需更多有关纸张尺寸注册方法的信息，请参见闪彩印王 GD系列打印机的指南。



- 手动设置与制作原始数据时在应用程序中设置的相同纸张大小。

[印后处理]选项卡

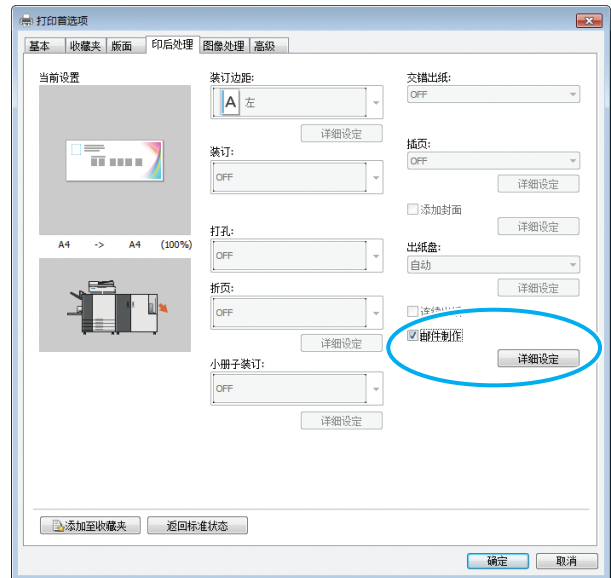

1

邮件制作

制作邮件时，请勾选 [邮件制作]。
单击 [详细设定] 显示 [邮件制作] 对话框。
在 [邮件制作] 对话框中，设置信封格式和附件。



- [印后处理] 选项卡中的菜单和按钮等所有其他项目都将无效。

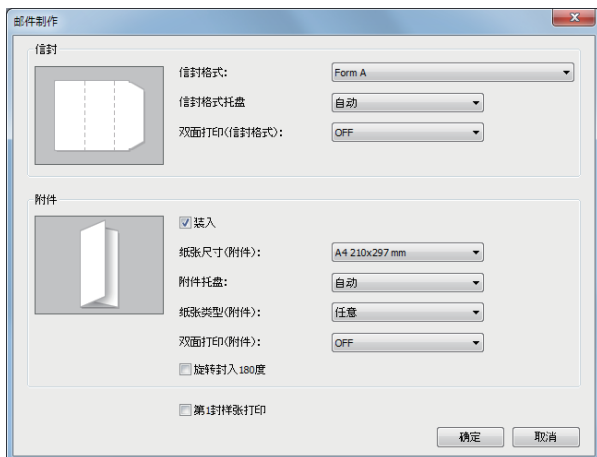

■ 信封格式

显示要打印的信封格式大小。

■ 信封格式托盘

选择要装入信封格式的纸盘。
密封物不能选择相同纸盘。

[自动]

将根据纸张类型和信封格式大小自动选择纸盘。

[进纸盘 1-3]

选择使用指定的进纸盘。

[标准进纸盘] 或选购的 [大容量进纸机]

选择使用标准进纸盘。



- 当选择了 [自动] 但是未装入符合 [输出纸张尺寸] 设置的纸张 (或设置已完成, 但是在 [用纸选择] 的 [自动选择] 中选择了 [OFF]) 时, 将发生错误且无法打印作业。

■ 双面打印 (信封格式)

[OFF]

单面打印。

[长边]

双面打印, 将长边作为装订边。

[短边]

双面打印, 将短边作为装订边。



- 无法将同一封邮件设置为单面/双面打印。
- 使用本公司的专用纸张时, 确认设置为 [OFF] (请勿设置为双面)。
- 准备适合打印面数量的原始数据。

■ 装入

确认已进行勾选。

■ 纸张尺寸 (附件)

选择要插入的原稿大小。

在制作邮件时, 无法插入不同大小的原稿。确认原稿大小相同。

■ 附件托盘

选择装有要打印密封物纸张的纸盘。

不能使用与信封格式相同的纸盘。

[自动]

将根据纸张类型和密封物大小设置自动选择纸盘。

[进纸盘 1-3]

选择使用指定的进纸盘。

[标准进纸盘] 或选购的 [大容量进纸机]

选择使用标准进纸盘。



- 当选择了 [自动] 但是未装入符合 [纸尺寸 (附件)] 设置的纸张 (或设置已完成, 但是在 [用纸选择] 的 [自动选择] 中选择了 [OFF]) 时, 将发生错误且无法打印作业。

■ 纸张类型（附件）

选择纸张类型。

在打印之前，请调节墨水量以匹配所选纸张类型并执行图像处理。

[任意]

根据[纸张尺寸（附件）]设置选择纸盘。在[环境]选项卡中设置对应纸盘的纸张类型或[“任意”的默认纸张类型]设置。

[普通纸]

[喷墨纸]/[哑光喷墨纸]

当使用喷墨纸或类似纸张时，请选择其中一种。

[优质纸]

[喷墨明信片]

■ 双面打印（附件）

设置打印面。

[OFF]

单面打印。

[长边]

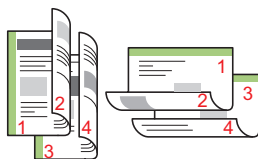

双面打印，将长边作为装订边。

[短边]



双面打印，将短边作为装订边。

■ 旋转封入180度

已经确定了邮件样式纸张的进纸方向。可旋转原始数据并更改打印方向以符合密封物和打印的方向。将附件旋转180度打印时，请选择此复选框。打开密封物时看到的那一面就是打印好的文档（第一页）。

■ 第1封样张打印

若要查看邮件的输出效果，可打印一份样本邮件。当您制作样本邮件时，请勾选此项。

打印样本邮件时，请检查以下要点。

- 胶水的粘性是否足够。
- 密封物的页面顺序是否与应用程序中显示的一样。
- 地址、发件人的打印位置和方向是否正确。
- 打印质量是否可接受（无污点、小点或漏字）。





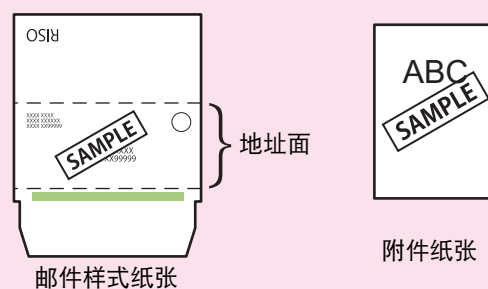

- 在第一次打印之前，建议您先打印一份样本邮件。
- 在样本邮件上，邮件样式纸张和密封物中央印有“SAMPLE”字样。



- 建议您建立电信协议，以便在制作样本邮件时可从有效传输数据的可用RAW端口发送。
在打印机属性画面的[端口]选项卡中查看当前打印机设置。

关于密封物的方向

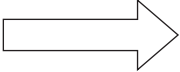
根据[旋转封入180度]的设置而定，无论折叠方式如何，将附件输出至Wrapping Envelope Finisher时的图像方向都会变为以下方向之一。

密封物的原始数据	退出的图像方向	
	180° 旋转[关]	180° 旋转[开]
	  传送方向	  传送方向

操作邮件创建打印作业

与打印机及Wrapping Envelope Finisher要处理的作业列表相关的设置通过打印机进行操作。本章节介绍具有完整邮件创建设置的作业（邮件创建作业）。

在打印过程中更改设置

1 按下打印机上的[停止]键。

显示[正在挂起]画面。

2 轻触[更改设置]。



显示[更改设置]画面。

3 更改设置。

可更改以下设置。

- 图像位置调整
- 密封物进纸盘
可选择密封物的进纸盘，或设置纸张尺寸和类型。
- 信封格式用进纸盘
可选择邮件样式纸张的进纸盘，或设置纸张尺寸和类型。
- 打印浓度
- 慢速打印

4 轻触[关闭]。

5 轻触[继续]。

将开始打印已设置的作业。



- 若需更多有关设置项目和方法的信息，请参见闪彩印王 GD系列打印机的指南。
- 设置[图像位置调整]时，请不要将邮件样式纸张的胶水区域设置在图像上。这样将降低胶水的粘性。
- [密封物进纸盘]和[信封格式用进纸盘]不能指定相同纸盘。
- 也可以在通过[等待作业列表]画面副菜单显示的[更改设置]画面上使用[密封物进纸盘]和[信封格式托盘]。
- 当您轻触[正在挂起]画面上的[维护]，[维护]画面上会显示[样张确认打印]。关于更多信息，请参阅“样张确认打印”（第1-9页）。

更改等待作业的设置

从打印机的等待作业列表，可以更改邮件制作作业的设置。

- 1 在打印机的[主页1]画面上，轻触[打印]。
- 2 选择作业。
- 3 轻触副菜单中的[更改设置]。
可更改以下设置。
 - 图像位置调整
 - 打印浓度
 - 密封物进纸盘
 - 信封格式用进纸盘
 - 慢速打印
- 4 轻触[确定]，并按下[启动]键。

设置邮件创建功能

从打印机，可以为Wrapping Envelope Finisher配置附件的数量限制，并可以打印样本用于确认邮件。

密封页数上限设置

设置每封可密封的纸张上限页数。

- 1 轻触打印机[维护]画面上的[密封页数上限设置]。



显示[密封页数上限设置]画面。

- 2 使用[▲]和[▼]键指定最大密封物数，然后轻触[确定]。

视纸张类型而定，可装入的密封物数也可能有所不同。（第10页“可使用的纸张”）



样张确认打印

重新开始打印后，可以制作第一份邮件样本来查看邮件完成效果。



- 对于样张确认打印，信封格式和密封物中央打印有“SAMPLE”字样。
- 样本邮件的数量不包括在打印份数计数中。

■ 按下[停止]键暂停打印时

1 轻触[正在挂起]画面中的[更改设置]。
显示[更改设置]画面。

2 轻触[样张确认打印]。
显示样张确认打印画面。

- 如果轻触[取消]，则将关闭样张确认打印画面。
- 如果轻触[继续]，将进行样本打印。

■ 因出错暂停打印时

由于卡纸等错误而暂停打印后，当您重新开始打印时将显示确认信息。

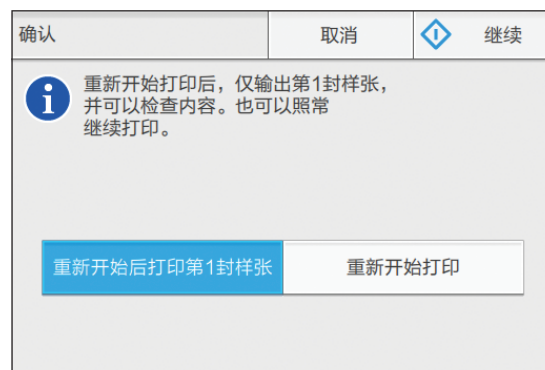

- 当您选择[重新开始后打印第1封样张]并轻触[继续]时，在重新开始后将打印一份样本邮件。
- 选择[重新开始打印]并轻触[继续]继续打印。
- 如果轻触[取消]（或[停止]键），作业将被清除。



- 建议您打印样本邮件并查看数据信息和密封物是否有错。

管理员菜单设置

在[管理员菜单]中，可更改Wrapping Envelope Finisher的相关环境设置及默认值。本章节介绍与Wrapping Envelope Finisher相关的设置。



- 若需更多有关管理员模式和“管理员菜单设置”方法的信息，请参见闪彩印王 GD系列打印机的指南。
- 可从操作面板或RISO Console设置Wrapping Envelope Finisher的相关管理员菜单。

信封格式设置指南

开始邮件创建作业时，可设置应用程序显示与邮件样式纸张的装入方向相关的确认信息。

■ 设置

[ON]（出厂设置）

[OFF]

1 轻触[管理员菜单]画面上的[信封格式设置指南]。

2 选择显示方式。



3 轻触[确定]。

关于确认信息

如果设置了邮件样式纸张确认显示，则开始邮件创建作业时，将显示以下提示信息。根据提示信息查看邮件样式纸张的方向，并设置邮件样式纸张。

示例：在标准进纸盘中装入邮件样式纸张，并使用含密封物的原始数据制作邮件（双面设置：OFF）。



本章节介绍如何为供水罐加水，如何理解错误以及要采取的措施。

对供水罐加水 第2-2页

本章节介绍如何为Wrapping Envelope Finisher的供水罐加水。

故障排除 第2-4页

本章节介绍如何理解错误，以及要采取的措施。



对供水罐加水

打印机使用“再湿性胶水”和“压敏胶水”粘住邮件样式纸张。再湿性胶水需要用水。如果剩余水量较少，操作面板上将显示出错信息。请根据提示信息对供水罐加水。

警告

供水或排水时，请注意不要让水进入打印机内部。否则，可能发生火灾或触电。



- 当供水罐中的水位较低时，打印机操作面板上将显示出错提示。请对供水罐加水。
- 建议您使用不会轻易沉淀水垢的纯净水。
- 务必每周更换一次供水罐和水箱中的水。如果使用废水，胶水可能会变得难以黏附。
- 如果一周以上未使用本机，请倒掉供水罐和水箱中的水。

供水

1 打开前盖。

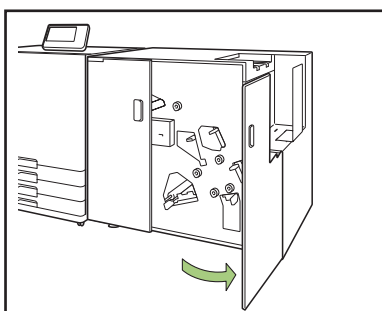

2 取出供水罐。

提起供水罐并将其取出。拆下供水罐以后，立即将供水口转为朝上。这样可以避免造成供水口漏水。

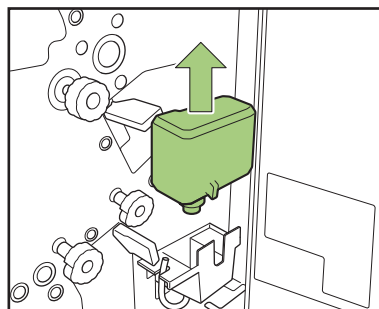

3 打开盖子，然后加水。

取下盖子，然后加水。

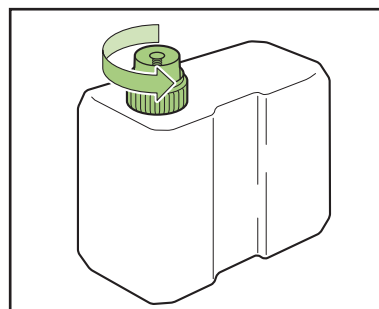

4 关上盖子。

- 5** 将供水罐放回原位。
将供水口朝下装入供水罐。

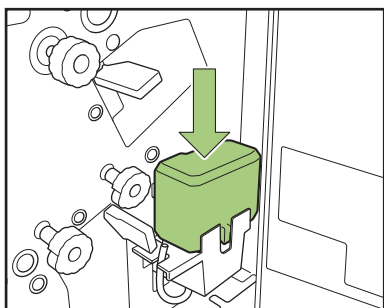

- 6** 关上前盖。

2

当出现“水量不足”提示信息后供水时

当供水罐内的水用尽或长时间未使用本机时，湿垫可能干透。

在此情况下，对供水罐加水后，湿垫可能需要几分钟时间才能完全浸湿。

供水完成后，请在邮件创建打印前先确认湿垫已浸湿且邮件样式纸张牢牢密封。（第1-5页“第1封样张打印”）

当长时间未使用本机时

如果一周以上未使用本机，请倒掉水箱中的水。

- (1) 打开前盖。
- (2) 准备容器接水。
- (3) 使排水管朝下，并完全排空水箱内的水。
- (4) 将排水管放回原位。
- (5) 关上前盖。

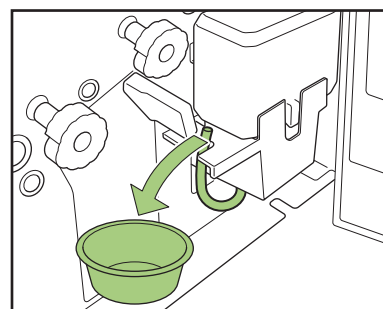

故障排除

本章节介绍操作面板上出错指示灯闪烁的原因、触摸面板上出现的信息及应采取的措施。当显示信息时，请根据显示信息中的指示解决问题。

打印机操作面板上的错误指示灯

发生错误时，错误指示灯以红色闪烁。

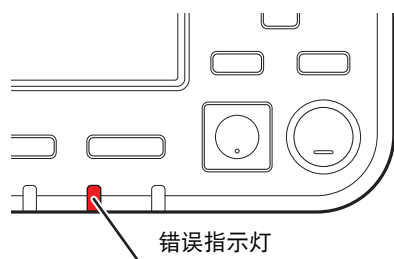

打印机触摸面板上的错误提示信息

问题说明及问题解决方法显示如下。

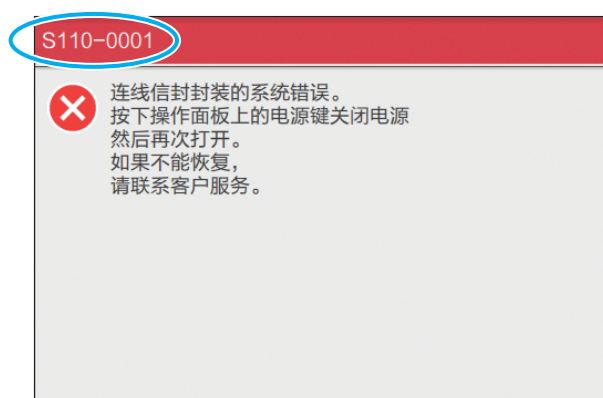

- ❗ 在错误信息屏幕的顶部，显示错误代码。当您与服务代表联系时，请务必提供该错误代码。
 - 错误代码的第一个字母表示问题的类型。
 - 数字会因问题的位置而异。

信息示例

下面是信息示例。请按照显示信息中的指示解决问题。



· 在某些信息画面上，可能会显示[取消]和[继续]。轻触[取消]可停止当前操作。轻触[继续]则恢复当前操作。

<S000-0000> 服务呼叫

当需要由服务代表检查或修理时，显示这些错误信息。

信息	应对措施
连线信封封装的系统错误。按下操作面板上的电源键关闭电源然后再次打开。如果不能恢复，请联系客户服务。	Wrapping Envelope Finisher发生错误。 (1) 按下操作面板上的[电源]键关闭电源然后再次打开。 (2) 如果系统仍未恢复，请联系您的经销商或授权的服务代表。 此时，请告知触摸面板上显示的错误代码。

<U000-0000> 设备错误

当需要由服务代表修理时，显示这些错误信息。

信息	应对措施
连线信封封装的系统错误。按下RESET键，或重启此操作面板的电源。如果不能恢复，请联系客户服务。	Wrapping Envelope Finisher发生错误。 (1) 按下操作面板上的[复原]键。 (2) 如果系统仍未恢复，请按下[电源]键关闭电源，然后再次打开。
邮件出纸导板的系统错误。按下RESET键，或重启此操作面板的电源。如果不能恢复，请联系客户服务。	如果上述2种恢复操作都无法帮助您解决故障，请联系您的经销商或授权的服务代表。 此时，请告知触摸面板上显示的错误代码。

<X000-0000> 卡纸

卡纸时，显示这些错误信息。

信息	应对措施
按钮表明纸堵塞位置。触摸按钮，显示修理方法。	打印机或Wrapping Envelope Finisher内部卡纸、无纸或送入了多张纸。 轻触表示卡纸位置的按钮以显示如何移除卡住的纸张，并且按照显示在触摸面板上的程序移除纸张。关于更多信息，请参阅“卡纸”（第2-9页）。
有几页纸可能重叠进纸。请确认打印输出。	将两张纸送入了Wrapping Envelope Finisher。取出纸张，并查看确认画面的[重新开始后打印第1封样张]中的完成效果。 如果出现密封物错误，请清除作业并重新发送原始数据。

第 2 章 维护

<Y000-0000> 耗材错误

需要定期更换的耗材或部件，达到更换时间时，显示这些错误信息。

信息	应对措施
水量不足。 将水补充到供水罐里。	供水罐中的水量不足。 请对供水罐加水。关于更多信息，请参阅“对供水罐加水”（第2-2页）。

<Z000-0000> 检查设置错误

当封面或纸盒未完全关闭时，显示这些错误信息。

信息	应对措施
请关闭连线信封封装的前封面。	前盖未完全关闭。牢牢关上盖板。

<W000-0000> 警告

纸张用光时、邮件堆叠器已满时、外围设备未连接时、或存在其他问题时，显示这些警告信息。

信息	应对措施
作业名称： 因无法使用Mail maker，无法打印。未使用“连线信封封装”可以打印。 (作业已删除。)	关闭Wrapping Envelope Finisher的电源，然后再次开启。 若需更多有关打开电源的信息，请参见“电源”（第24页）。 如果上述恢复操作都无法帮助您解决故障，请联系您的经销商或授权的服务代表。轻触[关闭]继续使用邮件创建以外的打印功能。
作业名称： 由于此作业处于不可行原稿结构，无法打印。 请确认原稿。 (作业已删除)	第一封邮件的数据格式不正确。 若需更多有关数据格式的信息，请参见““封”的原始数据结构”（第19页）。 (1) 轻触[关闭]。 (2) 显示继续确认画面。轻触[关闭]。 (3) 修正或删除原始数据中不正确的部分，然后重新发送数据。
邮件出纸部分已满。 请清除邮件。	(1) 邮件堆叠器中堆叠的邮件超出了邮件的最大数量。请取出邮件。 (2) 如果打印未完成，请按下[启动]键继续打印。
第__封 因此作业超出可密封页数而无法确定。请确认打印数据。 (作业已删除。)	邮件超出了密封物最大数量。轻触[关闭]。 若需更多有关密封物数量的信息，请参见“密封页数上限设置”（第1-8页）。 在[邮件制作]的[详细设定]中，如果未勾选[装入]，即使包含了密封物数据，也无法打印。 修正或删除原始数据中不正确的部分，然后重新发送数据。

信息	应对措施
第__封 所谓密封物，存在不同纸张大小的数据。 请确认设置。 (作业已删除。)	一项作业中混合了不同大小的数据。 轻触[关闭]。 修正或清除原始数据中不正确的部分，然后重新发送数据。
第__封 密封物的数据不足。 请确认数据。 (作业已删除。)	在邮件创建打印的[详细设定]中，勾选了[装入]，但是密封物的原始数据不存在。或者是邮件样式纸张和密封物的数据组合不正确。 (1) 轻触[关闭]。 (2) 显示继续确认画面。轻触[关闭]。 (3) 修正或清除原始数据中不正确的部分，然后重新发送数据。
第__封 存在指定的信封格式纸张不同大小的数据。请确认设置。 (作业已删除。)	数据包含与邮件创建打印的[详细设定]中指定的邮件样式纸张不同大小的密封物数据。或者是邮件样式纸张的原始数据不存在。 请使一个作业中的邮件样式纸张采用相同大小。 (1) 轻触[关闭]。 (2) 显示继续确认画面。轻触[关闭]。 (3) 修正或清除原始数据中不正确的部分，然后重新发送数据。
存在信封格式纸张大小混合的数据。 请确认设置。 (作业已删除。)	一个作业中存在不同大小的邮件样式纸张。 轻触[关闭]。 修正或清除原始数据中不正确的部分，然后重新发送数据。
请将密封物放到以下进纸盘。 选定进纸盘：	指定密封物的纸盘中无纸。否则，装入了不同大小的纸张。 装入与正文页相同尺寸的封面纸。
信封格式纸朝下放置。 标准进纸盘：将胶面朝上（下）并右方（左方） 进纸盘1-3：将胶面朝下（上）并左方（右方）	<ul style="list-style-type: none"> 虽然信封格式的纸盘设置为[自动]，但是用于自动选择的纸盘中无信封格式。 轻触[更改纸盘]将进纸盘更改为[自动]以外的其他设置，或者在[自动选择]中设置用于信封格式的纸盘。 [继续]打印时，请查看邮件样式纸张的方向，并将邮件样式纸张放入标准进纸盘或进纸盘。 指定邮件样式纸张的纸盘中无纸。 请查看邮件样式纸张方向，然后将其放入标准进纸盘或进纸盘。 也可轻触[更换纸盒]更改邮件样式纸张的纸盘。
请将信封格式纸张的胶面朝上（下），信封口朝右方（左方），放置到标准进纸盘。	
请将信封格式纸张的胶面朝下（上），信封口朝左方（右方），放置到进纸盘1（进纸盘2、进纸盘3）。	

信息	应对措施
请放置邮件出纸导板（末端）。	未设置邮件出纸导板（末端）。 设置邮件出纸导板（末端）。
请确认邮件出纸导板（末端）的位置。	邮件出纸导板（末端）位置不正确。 修正邮件出纸导板（末端）的位置。
数据接收速度慢。请稍等。 如果没有数据输出，请删除作业。	正在接收数据。 如果在一段时间后未接收到数据，请清除正在接收数据的作业，并重新发送数据。
连线信封封装无法确定长边进纸。 请确认设置。 （作业已删除）	Wrapping Envelope Finisher仅支持短边进纸。请确认图像方向或纸张的装入方向是否正确。
邮件残留于堆叠纸盘中。无法运行打印。 请从堆叠纸盘中移除邮件。	邮件堆叠器区域中可能放入了某些物品。查看并取出可能出现在邮件堆叠器皮带周围的物品。
连线信封封装内部温度不当。 （作业已删除）	Wrapping Envelope Finisher内的温度可能较低。请先确认环境是否合适，再使用Wrapping Envelope Finisher。 “安装场所”（第8页）

卡纸

如果Wrapping Envelope Finisher内发生卡纸，操作面板上的错误指示灯将闪烁红色，且触摸面板上会显示卡纸位置。按照触摸面板上显示的步骤，取出卡纸，恢复打印。

⚠ 注意

将手伸入本机内部时，例如取出卡纸时，请注意突出的部件和金属端子。否则可能会导致人身伤害。

1 触摸指示卡纸位置的字母数字按钮，显示如何取出卡纸。



2 按照触摸面板上显示的步骤，取出纸张。

轻触[上一步]或[下一步]显示上一页或下一页。
(以下屏幕截图为发生卡纸时的显示示例。)

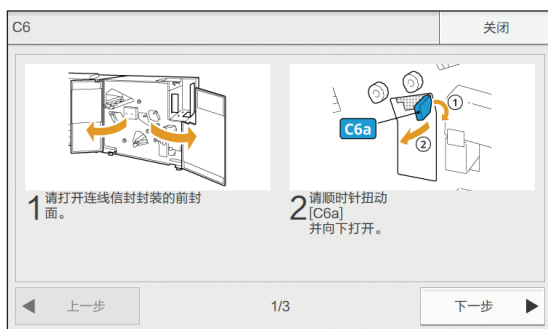

3 轻触[关闭]。

显示将返回步骤1的画面。确认指示纸张取出位置的按钮已消失。
当清除所有卡纸并且盖板被关闭时，错误画面将消失，并且显示之前的画面。



· 只要画面上显示字母按钮，表明纸张仍在指示的位置上。重复步骤 1 至 3 取出卡纸。

取出卡纸时的注意事项

- 缓慢小心地取出卡纸。请小心，不要将纸张碎片残留在Wrapping Envelope Finisher中。
- 从本机中取出卡纸时，在本机内沿输出方向稍稍卷一次纸张，然后向您自身方向拉出纸张。

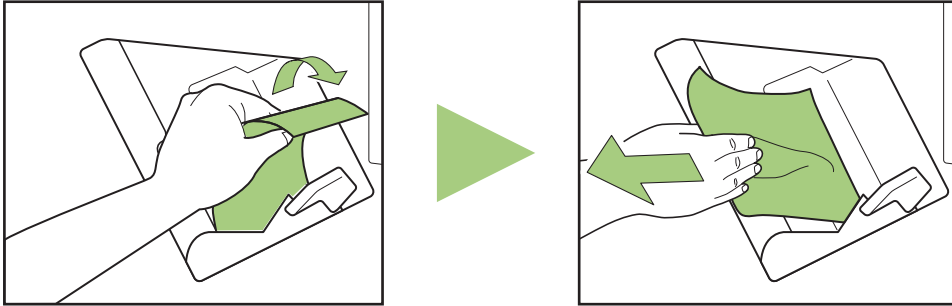

- 打印期间，纸张高速通过打印机。因此，如果在打印多页纸期间发生卡纸，导致卡纸的纸张和其他纸张可能会留在传输通路上。当使用内部转盘清除卡纸时，请在取出第一张纸以后转动内部转盘四次或五次，检查是否有其他纸张。

其他问题

? Wrapping Envelope Finisher 完全不运行。

- 确认打印机和Wrapping Envelope Finisher的主电源已开启。
- 确认已将打印机和Wrapping Envelope Finisher的电源插头正确插入电源插座。
- 确认已将电源线牢固连接到打印机和Wrapping Envelope Finisher。
- 确认电源断路器未断路。
- 关闭打印机和Wrapping Envelope Finisher的电源，然后再次开启。关于更多信息，请参阅“电源”（第24页）。
如果Wrapping Envelope Finisher仍未恢复，请联系您的经销商或授权的服务代表。

? 打印机触摸面板上未显示Wrapping Envelope Finisher的设置按钮。

- 确认Wrapping Envelope Finisher的主电源已开启。

? 涂抹到信封上的胶水不足。

- 湿垫中的水分不足。对供水罐加水。
- 密封邮件后，请勿立即碰触信封。否则可能会影响胶水的黏着并造成密封脱落。
- 确认信封的装入方向正确。

? 胶水粘性不足（较弱）。

- 如果再湿性胶水或压敏胶水的表面粘上了橡胶、灰尘、或墨水，胶水将失去粘性。
- 如果存放邮件样式纸张时将其暴露于空气，或将其存放于受到阳光直射的场所，胶水强度可能会因温度、湿度、紫外线、氧气、臭氧和其他因素的影响而降低。请用完压缩包装内所有的邮件样式纸张，或务必将其正面朝上存放于收纳盒中，且在一个月内用完。
- 如果超过了保质期，胶水粘性将下降。请查看生产日期并尽快使用。

? 输出的图像不同。

- 确认邮件样式纸张和密封物的装入方向正确。
- 确认是否设置了将纸张旋转180度。

? 传送速度较慢。

- 由于湿垫浸水并用于密封信封格式，信封格式的“再湿性胶水”区域变湿。如果打印机内部温度较低，“再湿性胶水”的粘性可能会下降。开始打印时，打印速度可能会变慢以确保打印机内部温度足够、压敏胶水的处理时间充足以及胶水正确粘着。当打印机内部达到已设置的温度且切换了作业时，打印机将恢复到正常打印速度。



- 若需更多有关打印状态或打印机相关问题的信息，请参见闪彩印王 GD系列打印机的指南。

? 经常出现信息“传输带脏了”。

- 检查打印机驱动程序设置。
根据要打印的图形图像类型而定，可能会产生透印，并且在[图像质量]中指定[高发色]时使传输带被墨水弄脏。请勿为双面打印或许多实心图像打印指定[高发色]。

本章节包括规格、消耗品项目列表，以及介绍售后服务。

规格..... 第3-2页

本章节介绍Wrapping Envelope Finisher的基本规格。

耗材..... 第3-6页

本章节介绍消耗品项目的类型。

索引..... 第3-7页



规格

■ Wrapping Envelope Finisher G10 (E)的规格

基本功能及邮件创建功能

型号	Wrapping Envelope Finisher G10 (E)	
类型	自动密封邮件创建系统	
装订类型	密封邮件创建	
邮件样式纸张	Wrapping Envelope Form A: 233 mm × 296 mm 大约 105 g/m ²	Wrapping Envelope Form B: 233 mm × 391 mm 大约 105 g/m ²
附件纸张	纸张大小	A4 (210 mm × 297 mm), JIS-B5 (182 mm × 257 mm)
	纸张类型和重量	标准进纸盘
进纸盘		普通纸、再生纸 52 g/m ² - 104 g/m ² 纸张
可打印区域	邮件样式纸张 ¹	最大: 212 mm × 217 mm
	密封物的保证打印区域	标准: 3 mm的页边空白 最大: 1 mm的页边空白
纸盘容量	标准进纸盘	邮件样式纸张 ¹ : 最高至110 mm 密封物专用纸: 最高至110 mm
	进纸盘	邮件样式纸张 ¹ : 最高至50 mm (3个纸盘) 密封物专用纸: 最高至50 mm (3个纸盘)
	大容量进纸机 (选购)	邮件样式纸张 ¹ : 最高至440 mm 密封物专用纸: 最高至440 mm
邮件堆叠器的最大装载量	最高至310 mm (大约110邮件: 喷墨纸(85 g/m ²)/1张内3折的密封物)	
密封物张数	46 g/m ² - 59 g/m ²	6张或以下
	60 g/m ² - 80 g/m ²	5张或以下
	81 g/m ² - 100 g/m ²	4张或以下
	101 g/m ² - 120 g/m ²	3张或以下
粘合方式	邮件短边部分	对压敏粘涂区域采用加压粘合方式。
	邮件长边部分	对再湿性粘性粘涂区域采用加湿涂层粘合方式。
再湿性粘着剂	补充方式	从供水罐 (可拆卸) 补充
	供水罐容量	400 ml
	打印机内部的水箱容量	480 ml
成品邮件尺寸	Wrapping Envelope Form A: 233 mm × 110 mm Wrapping Envelope Form B: 233 mm × 158 mm	
处理速度 ²	A4单面打印, 40封/分	
电源	AC100-240 V, 3.0-1.5 A, 50-60 Hz	
功耗	最大250 W 就绪: 40 W或以下 待机: 0.5 W或以下	

工作噪声 ³	68 dB (A) 或更小
操作环境	温度: 15°C - 30°C 湿度: 40% - 70% RH (无冷凝)
重量 ⁴	大约161 kg
安全信息	符合 IEC60950-1, 室内, 污染等级2*, 海拔2000 m或以下 * 由于空气中的粉尘等造成的使用环境的污染等级。 等级“2”是相对与普通室内环境。
尺寸 (W × D × H) ⁴	Wrapping Envelope Finisher: 990 mm × 710 mm × 960 mm
	当连接至打印机时 (处于操作面板以90度直立的状态): 2,270 mm ⁵ × 1,280 mm × 1,160 mm

- 1 使用Wrapping Envelope Form A时 (大约105 g/m²)
- 2 使用闪彩印王GD9630: 装入一张纸进行A4单面打印时
- 3 连接打印机并在信封格式中密封一页密封物时
- 4 不包括收纳盒
- 5 当导纸板 (端部) 倾斜安装时 (不包括收集废弃邮件的空间)

■ Wrapping Envelope Finisher G10 (U)的规格

基本功能及邮件创建功能

型号	Wrapping Envelope Finisher G10 (U)		
类型	自动密封邮件创建系统		
装订类型	密封邮件创建		
邮件样式纸张	Wrapping Envelope Form C: 243 mm × 296 mm 大约 105 g/m ²		
附件纸张	纸张大小	Legal , Letter	
	纸张类型和重量	标准进纸盘	普通纸、再生纸 46 g/m ² - 120 g/m ² 纸张
进纸盘		普通纸、再生纸 52 g/m ² - 104 g/m ² 纸张	
可打印区域	邮件样式纸张	RISO生产的Wrapping Envelope Form C 最大: 222 mm × 217 mm	
	密封物的保证打印区域	标准: 宽度为3 mm的页边空白 最大: 1 mm的页边空白	
纸盘容量	标准进纸盘	邮件样式纸张 ¹ : 最高至110 mm 密封物专用纸: 最高至110 mm	
	进纸盘	邮件样式纸张 ¹ : 最高至50 mm (3个纸盘) 密封物专用纸: 最高至50 mm (3个纸盘)	
	大容量进纸机 (选购)	邮件样式纸张 ¹ : 最高至440 mm 密封物专用纸: 最高至440 mm	
邮件堆叠器的最大装载量	最高至310 mm (大约110邮件: 喷墨纸(85 g/m ²)/1张内3折的密封物)		
密封物张数	(当大小为Letter时)	46 g/m ² - 59 g/m ²	6张或以下
		60 g/m ² - 80 g/m ²	5张或以下
		81 g/m ² - 100 g/m ²	4张或以下
		101 g/m ² - 120 g/m ²	3张或以下
	(当大小为Legal时)	46 g/m ² - 59 g/m ²	4张或以下
		60 g/m ² - 80 g/m ²	3张或以下
		81 g/m ² - 100 g/m ²	2张或以下
		101 g/m ² - 120 g/m ²	1张
粘合方式	邮件短边部分	对压敏粘涂区域采用加压粘合方式。	
	邮件长边部分	对再湿性粘性粘涂区域采用加湿涂层粘合方式。	
再湿性粘着剂	补充方式	从供水罐 (可拆卸) 补充	
	供水罐容量	400 ml	
	打印机内部的水箱容量	480 ml	
成品邮件尺寸	243 mm × 110 mm		
处理速度 ²	Letter单面打印, 41封/分		
电源	AC100-240 V, 3.0-1.5 A, 50-60 Hz		

功耗	最大250 W 就绪：40 W或以下 待机：0.5 W或以下
工作噪声 ³	68 dB (A) 或更小
操作环境	温度：15°C至30°C 湿度：40% - 70% RH（无冷凝）
重量 ⁴	大约161 kg
安全信息	符合IEC60950-1，室内，污染等级2*，海拔2000 m或以下 * 由于空气中的粉尘等造成的使用环境的污染等级。 等级“2”是相对与普通室内环境。
尺寸 (W × D × H) ⁴	Wrapping Envelope Finisher: 990 mm × 710 mm × 960 mm 当连接至打印机时（处于操作面板以90度直立的状态）：2,270 mm ⁵ × 1,280 mm × 1,160 mm

- 1 使用Wrapping Envelope Form C时（大约105 g/m²）
- 2 闪彩印王GD9630：装入一张纸进行Letter单面打印时
- 3 连接打印机并在信封格式中密封一页密封物时
- 4 不包括收纳盒
- 5 当导纸板（端部）倾斜安装时（不包括收集废弃邮件的空间）

耗材

建议您使用理想科学工业株式会社生产的耗材。
耗材规格和类型如有变更，恕不另行通知。
有关价格信息，请联系您的经销商或授权的服务代表。

耗材项目

项目	尺寸	内容	特点
Wrapping Envelope Form A	233 mm × 296 mm	250张×4包	可采用3折折叠方式密封A4或B5密封物。
Wrapping Envelope Form B	233 mm × 391 mm		可采用2折折叠方式密封A4密封物。
Wrapping Envelope Form C	243 mm × 296 mm		可通过内3折折叠方式密封Letter纸密封物，或通过4折折叠方式密封Legal纸。

索引

数字

- ★ 标记 17
- 标记 17

B

- 标准进纸盘 25, 27

C

- 长边 1-4, 1-5
- 错误指示灯 2-4

D

- 大容量进纸机 10, 25, 1-4
- 打印机驱动程序画面 1-2, 1-3
- 挡块 25, 26
- 底板 15, 29
- 第1封样张打印 1-5
- 短边 1-4, 1-5
- 堆叠输出 28

F

- 封 16, 18
- 附件 18, 2-6
- 附件托盘 1-4

G

- 更改设置 1-7
- 供水罐 15, 30, 2-2
- 管理员菜单 1-2, 1-10
- 管理员菜单设置 1-10
- 硅涂层 17

H

- 环境选项卡 1-3

J

- 继续 1-9
- 交错装订托盘 10
- 进纸导板 27
- 进纸盘 25
- 进纸压力调节杆 28

K

- 可打印区域 22

M

- 密封页数上限设置 1-8
- 面朝下出纸盘 15

P

- 喷墨明信片 1-5
- 喷墨纸 1-5

Q

- 前盖 15, 2-2

R

- 任意 1-5
- RISO Console 24, 29, 1-10

S

- 扫描仪 10
- 湿垫 2-3, 2-11, 30
- 双面打印（附件） 1-5
- 双面打印（信封格式） 1-4
- 水量不足 2-3

T

- 特殊图案 17
- 停止键 1-7, 1-9

W

- Wrapping Envelope Finisher 3-2, 3-4
- Wrapping Envelope Form 11, 3-2, 3-4

X

- 信封格式 1-4
- 信封格式设置指南 1-2, 1-10
- 信封格式托盘 1-4
- 信封装填方式 17
- 旋转封入180度 1-5

Y

哑光喷墨纸	1-5
压敏胶水	17, 2-2, 2-11
样张确认打印	1-7, 1-9
一项作业	18
印后处理选项卡	1-2, 1-3
用于指定信封格式的纸盘	2-7
邮件出纸导板（侧面）	15, 28
邮件出纸导板（末端）	15, 28
邮件创建应用程序	1-2
邮件创建作业	1-7
邮件堆叠器	15
邮件样式纸张	17, 18, 25
邮件样式纸张确认显示	1-10
邮件制作	1-2, 1-4
优质纸	1-5
原始数据结构	19

Z

再湿性胶水	17
整理器/出纸单元	1-3
指定密封物的纸盘	2-7
纸张尺寸（附件）	1-4
纸张类型（附件）	1-5
主电源开关	15
装入	1-4
自由输出	29

产品中有害物质的名称及含量							
部件名称		有害物质					
		铅 (Pb)	汞 (Hg)	镉 (Cd)	六价铬 (Cr (VI))	多溴联苯 (PBB)	多溴二苯醚 (PBDE)
本机	外壳	○	○	○	○	○	○
	组装基板	×	○	○	○	○	○
	底盘, 轴等	×	○	○	○	○	○
光盘		○	○	○	○	○	○
胶水贴		○	○	○	○	○	○
<p>本表格依据 SJ/T 11364 的规定编制。</p> <p>○：表示该有害物质在该部件所有均质材料中的含量均在 GB/T 26572 规定的限量要求以下。</p> <p>×：表示该有害物质至少在该部件的某一均质材料中的含量超出 GB/T 26572 规定的限量要求。</p>							



完成日期：2016.10

© Copyright 2016 RISO KAGAKU CORPORATION